

Oleopator P un Oleopass P

**Naftas produktu atdalīšanas iekārta, Class I
saskaņā ar EN 858**

Oleopator P

- Ar integrētu smilšķerāju
- Ar automātiskās izslēgšanās funkciju, kad ir sasniegts max. šķidruma tilpums
- Ar koalescējošo moduli



Oleopass P

- Ar integrētu smilšķerāju
- Ar automātiskās izslēgšanās funkciju, kad ir sasniegts max. šķidruma tilpums
- Ar koalescējošo moduli
- Ar pārplūdes līniju (daļēja plūsma, kas pārsniedz nominālo ieplūdes daudzumu, tiek novadīta kanalizācijas sistēmā)



Drošai un pareizai lietošanai, izlasiet ekspluatācijas rokasgrāmata, kā arī visu ar iekārtu saistīto dokumentāciju rūpīgi. Izsniegt lietotājam un sekot līdz iekārtas iztukšošanai un tīrīšanai.

Sveicināti!

SIA " ACO Nordic " (turpmāk tekstā – ACO) novērtē jūsu uzticību un apņemas Jums piegādāt vieglo šķidrumu atdalīšanas iekārtu (turpmāk saukta iekārta), kas ir pašu jaunāko tehnoloģiju sasniegums un kas ir testēta, lai atbilstu visām mūsdienu prasībām un mūsu kvalitātes kontrolei pirms iekārtas piegādes.



Lietojot šo rokasgrāmatu, Jums var noderēt sekojošas lietas:

- Pilns saraksts ar ilustrācijām un tabulām pieejams pielikumā
- Turpmāk tekstā sastopamie saīsinājumi:
 - Zīm. = zīmējums
 - min. = minimums
 - max. = maksimums
 - piem. = piemēram

SIA " ACO Nordic "

Ganību dambis 7a, Rīga, LV-1045

Tel.: +371 67377927

Fax: +371 67828430

E-mail: info@aco-nordic.lv

www.aco.lv

Satura rādītājs

Sveicināti!	2
Satura rādītājs	3
1 Ievads	6
1.1 ACO Tehniskais atbalsts	6
1.2 Iekārtu identifikācija	6
1.3 Rokasgrāmatā lietotie simboli	8
2 Jūsu drošībai	9
2.1 Pareiza ekspluatācija	9
2.1.1 Pielietojums	9
2.1.2 Pielietojuma ierobežojumi	10
2.1.3 Brīdinājums par nepareizu lietošanu	10
2.2 Nepieciešamā kvalifikācija	11
2.3 Individuālie aizsardzības līdzekļi	12
2.4 Brīdinājuma paziņojumu attēlojums	12
2.5 Neapstiprinātas detaļas	13
2.6 Vispārējais riska potenciāls	13
2.7 Īpašnieka atbildība	14
3 Pārvadāšana un glabāšana	15
3.1 Drošības noteikumu pārvadājot un glabājot.....	15
3.2 Pārvietošana	16
3.3 Glabāšana	17
4 Iekārtas apraksts	18
4.1 Transportēšanas apjoms	18
4.2 Īpašības	19
4.3 Sastāvdaļas.....	23
4.4 Darbības princips.....	24
4.5 Uzstādīšanas rekomendācijas	26
4.5.1 Sākotnējais uzstādīšanas priekšlikums	26
4.5.2 Uzstādīšana priekšlikums – iekārta bez vertikālā paaugstinājuma	26
4.5.3 Uzstādīšana priekšlikums – iekārta ar vertikālo paaugstinājumu	28
4.5.4 Nepieciešamais vertikālais paaugstinājums.....	29
4.5.5 Iespējamās uzstādīšanas iespējas	30
4.6 Informatīvā plāksnīte	31
4.7 Piederumi.....	31

5	Tehniskie dati	32
6	Uzstādīšana	35
6.1	Darba drošība uzstādot iekārtu	35
6.2	Uzstādīšana.....	36
6.2.1	Pārplūdes līnijas uzstādīšana (tikai Oleopass)	37
6.2.2	Būvbedres sagatavošana un nostiprināšana	39
6.2.3	Pareiza iekārtas uzstādīšana un centrēšana.....	40
6.2.4	Pievienojums ievadam	41
6.2.5	Pievienojums izvadam	42
6.2.6	Augšdaļas uzstādīšana	43
6.2.7	Būvbedres aizbēršana.....	47
6.2.8	Informatīvās plāksnītes uzstādīšana	49
7	Ekspluatācija	50
7.1	Palaišana un ekspluatācija	50
7.2	Palaišana	51
7.2.1	Sākotnējā palaišanas realizācija	51
7.2.2	Pludiņa un koalescējošā moduļa izņemšana	52
7.2.3	Iekārtas sākotnējā uzpildīšana.....	52
7.2.4	Pludiņa un koalescējošā moduļa uzstādīšana	54
7.2.5	Pārbaužu veikšana	55
7.2.6	Nodošana īpašniekam vai lietotājam	55
7.3	Ekspluatācija	56
7.3.1	Pilna ekspluatācija	56
7.3.2	Ikmēneša apskate un apkope	56
7.4	Iztukšošana	59
8	Apkope	63
8.1	Darba drošība veicot apkopi un inspekciju	63
8.2	Apkopes darbi iekārtas lietotājam.....	64
8.3	Apkopes darbi apmācītam profesionālim	64
8.4	Oficiālās pārbaudes	65
8.5	Darbību uzskaites žurnāls	65
9	Defektu likvidēšana un remonts	66
9.1	Darba drošība likvidējot defektus un remontējot	66
9.2	Defektu novēršana	67
9.3	Remonts un rezerves daļas.....	67
10	Darbības pārtraukšana, iztukšošana	68
10.1	Darba drošība pārtraucot iekārtas darbību, un iztukšošana	68

10.2	Iekārtas darbības pārtraukšana bojājumu gadījumā	69
10.3	Iekārtas darbības pārtraukšana	69
10.4	Iztukšošana	70
Tabulu un ilustrāciju saraksts		71
Oleopass P atbilstības deklarācijas.....		72
Oleopator P atbilstības deklarācijas		73

1 Ievads

Šajā uzstādīšanas un lietošanas rokasgrāmatā ir aprakstīti separatori Oleopator P un Oleopass P, kā arī šī rokasgrāmata satur informāciju, kas garantē drošu ekspluatāciju daudzu gadu garumā. Ja tomēr kāda kļūda nav pamanīta vai ja trūkst kāda informācija, lūdzu paziņot ACO.

1.1 ACO Tehniskais atbalsts

Ja Jums rodas jautājumi, kas nav aprakstīti šajā rokasgrāmatā, lūdzu, sazinieties ar ACO konsultantiem. ACO labprāt atbildēs uz visiem Jūsu jautājumiem par iekārtas uzstādīšanu un ekspluatāciju.

SIA "ACO Nordic "

Ganību dambis 7a, Rīga, LV-1045

Tel.: +371 67377927

Fax: +371 67828430



E-mail: info@aco-nordic.lv

www.aco.lv

1.2 Iekārtu identifikācija



Lūdzu ņemt trūkstošos datus, kā ražošanas gads un sērijas numurs, no informācijas plāksnītes uz iekārtas,  nodaļa 4.6 un zemāk esošām tabulām.

Tabula 1: Specifikācija produktu identifikācijai

	Kods	Tips	Nom. izmērs / SF	Zīm.	Ražošanas gads	Sērijas nr.
<input type="radio"/>	3903.80.00	Oleopator P	NS 3/450		_____	_____
<input type="radio"/>	3913.80.00		NS 3/670		_____	_____
<input type="radio"/>	3923.80.00		NS 3/950		_____	_____
<input type="radio"/>	3906.80.00		NS 6/660		_____	_____
<input type="radio"/>	3916.80.00		NS 6/1210		_____	_____
<input type="radio"/>	3918.80.00		NS 8/800		_____	_____
<input type="radio"/>	3910.80.00		NS 10/1080		_____	_____
<input type="radio"/>	3903.81.00	Oleopass P	NS 3/450		_____	_____
<input type="radio"/>	3913.81.00		NS 3/670		_____	_____
<input type="radio"/>	3923.81.00		NS 3/950		_____	_____
<input type="radio"/>	3906.81.00		NS 6/660		_____	_____
<input type="radio"/>	3916.81.00		NS 6/1210		_____	_____
<input type="radio"/>	3918.81.00		NS 8/800		_____	_____
<input type="radio"/>	3910.81.00		NS 10/1080		_____	_____

*Zīm. Iekārta ar B125 slodzes klases vāku.

Tabula 2: Specifikācija produktu identifikācijai

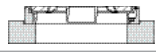
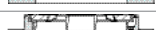
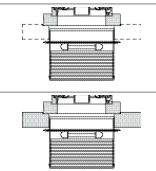
	Kods	Vāka slodzes klase	Zīm.	Uzstādīšanas dziļums T
○	3301.14.00	A 15		420 – 440 mm
○	3301.14.01	A 15		730 – 1050 mm
○	3301.14.02			730 – 1990 mm
○	3301.15.00	B 125		585 – 605 mm
○	3301.15.01	B 125		885 – 1205 mm
○	3301.15.02			885 – 1980 mm
○	3301.17.00*	D 400		865 – 1980 mm
○	3301.16.00**	D 400		

*bez slodzi izkļiedējošu plātņi, iespējams betonēt uz vietas **ar slodzi izkļiedējošu plātņi

1.3 Rokasgrāmatā lietotie simboli

Lai palīdzētu uztvert informāciju, rokasgrāmatā lietoti šādi apzīmējumi.



Noderīgi padomi un papildu informācija, kas atvieglo darbu



Darbības, kas jāveic tālāk



Norādes uz papildu informāciju šajā rokasgrāmatā vai uz citiem dokumentiem



Brīdinājuma paziņojumi,  nodaļa 2.4

2 Jūsu drošībai



Lūdzu, izlasiet piezīmes par darba drošību šajā nodaļā pirms sākt ekspluatēt iekārtu. Iespējamās smagas traumas.

Ja iekārtai mainās īpašnieks vai lietotājs, ir jānodod visi ekspluatācijas dokumenti.

2.1 Pareiza ekspluatācija

2.1.1 Pielietojums

Šī iekārta ir izstrādāta, lai no notekūdeņiem aizturētu vieglos minerālu šķīdumus.

Ja minerālās eļļas vai viegļie minerālie šķīdumi, it īpaši tie, kas ir viegli uzliesmojoši vai veido sprādzienbīstamu atmosfēru, var nokļūt kanalizācijas sistēmā, ir jāuzstāda vieglo šķīdumu separatoru sistēma aiz drenāžas sistēmas punktiem.

Tas attiecas, piemēram, uz degvielas uzpildes stacijām, autostāvvietām, garāžām, ceļiem, dažāda veida automašīnu mazgātuvēm, automašīnu tehniskās apkopes stacijām, izgāztuvēm, dīzeļelektro un kompresoru stacijām, katlu mājām un naftas produktu termināļiem.

Separatorā nav jānovada ūdens no vietām, kuras netiek piesārņotas ar vieglajiem šķīdumiem, piemēram, no jumtiem un pagalmiem.

Iekārta ir jāuzstāda tā, lai naftas produkti nevar nokļūt atpakaļ drenāžas sistēmā, pretplūsmas gadījumos un gadījumos, kad pludiņš ir automātiski noslēgts.

Ir nepieciešama vieglo šķīdumu līmeņa signalizators*.

Vienīgi atbildīgā iestāde var atļaut lietot iekārtu, bez signalizatora*. Šajā gadījumā ir nepieciešams pietiekams vertikālais paaugstinājums,  nodaļa 4.5.4*.

*Šie noteikumi ir spēkā tikai Vācijā. Citās valstīs noteikumi var atšķirties.

Iekārtai ar pārplūdes līniju (Oleopass) ir uzstādīta iekārta, kas ļauj šķīduma plūsmai pārsniegt maksimālo pieļaujamo plūsmu un apiet atdalītāju. Šīs līnijas izmantošana ir jālimitē, lai tā tiktu lietota gadījumos, kad pastāv mazs piesārņojuma risks smagu lietusgāžu laikā.

Īpašnieks ir atbildīgs par iekārtas izvietojumu (plānošanu un dimensionēšanu), uzstādīšanu un ekspluatāciju.

2.1.2 Pielietojuma ierobežojumi

Iekārtu nedrīkst pievienot sadzīves notekūdeņu kanalizācijas sistēmai.

Maksimālais uzstādīšanas dziļums (attālums no vāka līdz apakšdaļas apakšai) ir:

- 3,0 m – līdz NS 6/SF 600
- 3,6 m – no NS 6/SF 1200

Ievadot notekūdeni kanalizācijas sistēmā, ir jāievēro pilsētas kanalizācijas tīklā novadāmo notekūdeņu maksimāli pieļaujamā piesārņojošo vielu koncentrācija. Ja nepieciešams, uzstādīt notekūdeņu attīrīšanas iekārtas.



Atbilstošas notekūdeņu attīrīšanas iekārtas apskatāmas 

www.aco.lv

www.aco-haustechnik.de

2.1.3 Brīdinājums par nepareizu lietošanu

Iekārtā nedrīkst iepludināt vai novadīt vielas, kas piesārņo notekūdeņus vai ietekmē iekārtas funkcionālās spējas.

Notekūdeņus, kurus nedrīkst ievadīt iekārtā:

- Notekūdens, kas satur fēces
- Notekūdens, kas satur taukus
- Notekūdens, kurā ir liels saturs stabilas emulsijas

2.2 Nepieciešamā kvalifikācija

Visi darbi ir jāveic kvalificētam speciālistam, ja nav īpaši atrunāts, ka citai personai (īpašniekam, lietotājam) ir atļauts tos darīt.

Papildus daudzgadīgai darba pieredzei, speciālistam ir jābūt sekojošām zināšanām:

Tabula 3: Personāla kvalifikācija

Darbība	Persona	Zināšanas
Izstrādāt tehnisko risinājumu Jauns pielietojums	Projektētājs	<ul style="list-style-type: none"> ■ Celtniecības, sanitārās un māju tehnoloģijas ■ Izvērtējot notekūdeņu daudzumu un īpašības, izstrādāt piemērotāko risinājumu naftas produktu atdalītāju iekārtām
Pārvadāšana / glabāšana	Pārvadātājs, dīleris	<ul style="list-style-type: none"> ■ Droša kravu pārvadāšana ■ Pareiza kravas iekraušana / izkraušana ar palīgīdzekļiem
Inženierbūves / sanitārtehniskie darbi palaišana, apkope, remonta darbi ekspluatācijas pārtraukšanu, demon tāžas	Speciālists	<ul style="list-style-type: none"> ■ Būvbedres izveide ■ Droša palīgiekārtu ekspluatācija ■ Droša darbarīku lietošana ■ Cauruļvadu ieklāšana un savienojumu veidošana ■ Zināšanas saistītas ar naftas produktu atdalīšanas iekārtām
Ekspluatācija, ekspluatācijas uzraudzība, vieglā apkope un darbības traucējumu novēršana	Īpašnieks, lietotājs	<ul style="list-style-type: none"> ■ Nav īpašu prasību
Iztukšošana	Speciālists	<ul style="list-style-type: none"> ■ Pareiza un videi draudzīga utilizēšana iztukšotajam materiālam un substancēm ■ Kaitīgu vielu attīrīšana ■ Atkritumu izvešana





2.3 Individuālie aizsardzības līdzekļi

Ir nepieciešami individuālie aizsardzības līdzekļi, veicot uzturēšanas darbus iekārtā.

Uzņēmuma speciālistam ir jāpārlicinās, ka darbinieki lieto pietiekamu daudzumu individuālās aizsardzības līdzekļu.

Darbu vadītājam ir jāpārlicinās, ka darbinieki lieto visu nepieciešamos individuālās aizsardzības līdzekļus.



Tabula 4: Individuālās aizsardzības līdzekļi

Norādījuma zīmes	Nozīme	Paskaidrojums
	Valkāt atbilstošus darba apavus	Darba apavi pasargā no paslīdēšanas, it īpaši vietās ar slapjām virsmām, un pasargātu pēdas no objektiem, kas var uzkrīst uz tām, piem., transportēšanas un uzstādīšanas laikā
	Valkāt drošības ķiveri	Drošības ķivere pasargā no galvas traumām, piem., no objektiem, kas krīt vai no triecieniem
	Valkāt darba cimdus	Darba cimdi pasargā rokas no viegliem triecieniem, grieztām traumām, it īpaši transportējot, palaižot, veicot apkopi, remontu un demontāžu
	Valkāt respiratoru	Respirators pasargā valkātāju no bīstamām substancēm (gāzēm), it īpaši uzstādīšanas, remonta darbu un iekārtas demontāžas laikā.

2.4 Brīdinājuma paziņojumu attēlojums

Labāk uztverei, riski un apdraudējumi tiek atzīmēti, lietotāja rokasgrāmatā, ar šādās brīdinājuma zīmēm un signāla vārdiem:

Tabula 5 : Riska līmeņi

Brīdinājuma zīmes un signāla vārdi		Nozīme	
	BĪSTAMI!	Draudi cilvēkam	Brīdina par bīstamu situāciju, kuras rezultātā cilvēkam var tikt nodarītas smagas traumas vai pat apdraudēta dzīvība, ja tā netiks novērsta.
	BRĪDINĀJUMS!		Brīdina par bīstamu situāciju, kuras rezultātā cilvēkam var tikt nodarītas smagas traumas vai pat apdraudēta dzīvība, ja tā netiks novērsta.
	UZMANĪBU!		Brīdina par bīstamu situāciju, kuras rezultātā cilvēkam var tikt nodarīt vidējas vai vieglas traumas, ja tā netiks novērsta.
	UZMANĪBU!	Draudi iekārtai	Brīdina par situāciju, kuras rezultātā, iespējams, radīsies bojājumi iekārtas komponentēm un / vai tās funkcijai, vai kādu no apkārtņē esošiem objektiem, ja tā netiks novērsta.



Piemērs brīdinājuma paziņojumam:

SIGNĀLA VĀRDS

Draudu cēlonis

Draudu sekas

Aizsardzības pasākumu uzskaitījums / apraksts

2.5 Neapstiprinātas detaļas

Pirms ieviešanas tirgū visas iekārtas ir testētas. Visas komponentes ir pārbaudītas zem slodzes.

Aizliekts uzstādīt neapstiprinātas detaļas!

2.6 Vispārējais riska potenciāls

Sprādzienbīstamības risks

Iekārtas ekspluatācijas laikā var veidoties sprādzienbīstamas gāzes, tādēļ ir nepieciešama pietiekama gaisa apmaiņa (ventilācijai - atvērts vāks) un, pirms apkopes un remonta darbu veikšanas, ir nepieciešams izmērīt gāzes koncentrāciju. Lietot respiratoru.

Ir kategoriski aizliegts smēķēt ap iekārtu esošajā teritorijā, un ir jānovērš potenciāla dzirksteļošana.

Ja ir jāpiekļūst iekārtai, izņēmuma gadījumos ir atļauts to pilnīgi iztukšot un kārtīgi izvēdināt.





Materiālu / šķidrumu izraisītie riski

Saskare ar notekūdeņiem, kas satur vieglos šķidrumus, piemēram, apkopes darbu laikā, var novest pie sausas, kairinātas ādas, ādas infekcijām, galvassāpēm, reiboni, nelabumu, redzes traucējumiem, bezsamaņas, un, ļoti nopietnos gadījumos, pie nāves.

Naftas produkti ir toksiski ūdenī mītošiem organismiem. Ūdenstilpnēm tie var izraisīt kaitīgas sekas ilgtermiņā.

2.7 Īpašnieka atbildība

Īpašnieka ir atbildīgs par turpmāk uzskaitītajiem punktiem:

- Eksploatēt iekārtu tikai atbilstoši tai paredzētajam pielietojumam un ekspluatācijas apstākļiem,  nodaļa 2.1.
- Iekārtas aizsardzības funkcijas nedrīkst tikt ietekmētas.
- Ir jāveic regulāras apkopes un nekavējoties jānovērš defekti un kļūdas. Defekti var tikt novērsti, ja tiek veikti attiecīgie pasākumi, kas aprakstīti šajā rokasgrāmatā.
- Aizliegts noņemt informatīvo plāksnīti, un tai ir jābūt salasāmai  nodaļa 4.6.
- Ir jābūt pieejamiem un jālieto pietiekams daudzums "individuālo aizsardzība līdzekļu" (IAL)  nodaļa 2.3.
- Šai rokasgrāmatai ir jābūt pieejamai uzstādīšanas vietā, salasāmi un pilnīgi, kā arī darbiniekiem ir jābūt informētiem par šo rokasgrāmatu.
- Tikai kvalificēti darbinieki var tikt nolīgti,  nodaļa 2.2.

3 Pārvadāšana un glabāšana

Šajā nodaļā ir aprakstīti droši un pareizi pārvadāšanas un glabāšanas noteikumi.

Piegādes vienība

Iekārtas apakšdaļa tiek piegādāta piestiprināta pie paletes. Augšējās daļas komponentes (augšdaļa, augšdaļas komponentes un vāks) un pārplūdes līnija (Oleopass: ievads, savienojošais veidgabals un izvads) tiek piegādātas piestiprinātas pie otras paletes. Iekārtas apakšdaļa ir iepakota plēvē, lai to pasargātu.  nodaļa 4.1.

3.1 Drošības noteikumu pārvadājot un glabājot

Pārvadāšanas un uzglabāšanas laikā var rasties sekojoši riski:



BRĪDINĀJUMS!

Izlasīt šos drošības noteikumus pirms pārvadāšanas un glabāšanas. Nepareizas pārvadāšanas gadījumā, var rasties smagas traumas.

Pārliecināties, ka pārvadāšanā un glabāšanā iesaistītajam personālam ir atbilstoša kvalifikācija,  nodaļa 2.2.

Pārvietot iekārtu ar 2 cilvēku palīdzību,  nodaļa 3.2.

Iekārtas lielais svars var radīt traumas

Pārvietošana ar autokrāvēju

Iespējami nopietni sasitumi, traumas un nelaimes gadījumi, nepareizas transportēšanas gadījumā

- Lietot individuālos aizsardzības līdzekļus,  nodaļa 2.3.
- Transportēt iekārtu kārtīgi nostiprinātu pie paletes.
- Pārbaudīt pārvietošanas un transportēšanas iekārtas piemērotību un stāvokli



BRĪDNĀJUMS!

Pārvietošana ar pacelāju

Iespējami bojājumi un traumas no krītošiem priekšmetiem!

- Lietot individuālos aizsardzības līdzekļus,  nodaļa 2.3.
- Pārbaudīt max. pieļaujamo pacelāja celšanas slodzi.
- Nekad nestāvēt zem iekārtas kravas.
- Pārliecināties, ka būvlaukumā un bīstamajā teritorijā, nav iespējams iekļūt nepiederošām personām.
- Izvairīties no kravas svārstīšanās, pārvietošanas laikā.

3.2 Pārvietošana

Pareiza pārvietošana ar 2 cilvēku palīdzību vai ar pacejama ar elektropacelāju.

Ar 2 cilvēku palīdzību:

- Pārvietot iekārtu ar 2 cilvēku palīdzību, ar vienu roku turot iekārtu aiz gredzena un ar otru roku pieturot pie ievada/izvada, skatīt zīm.

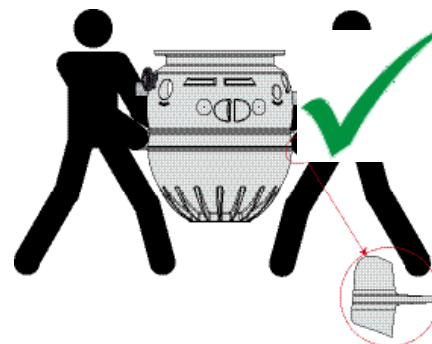



Ar elektropacelāju:

UZMANĪBU! Uz iekārtas apakšdaļas esošā pacelšanas ligzdas paredzētas, lai pārvietotu tikai apakšdaļu

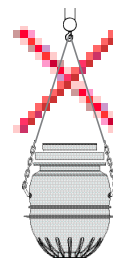
Aizliegts transportēt iekārtas apakšdaļu kopā ar iemontētu augšdaļu.



→ Pievienot atsaites ilustrācijā redzamajās vietās ,  zīm.

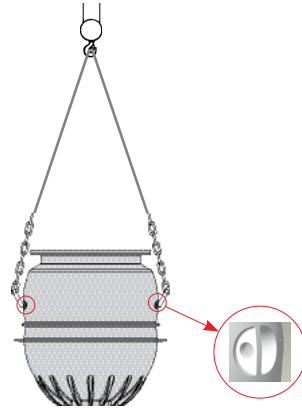

3.3 Glabāšana

UZMANĪBU! Nepareizas glabāšanas vai neesoša iepakojuma gadījumā, iekārtai var rasties bojājumi.

Ir jāveic šādi pasākumi:

Ja paredzēta īstermiņa glabāšana (līdz 3 mēnešiem):

- Uzglabāt iekārtu slēgtā, sausā telpā, kur nav liels putekļu daudzums un kur ziemā nav mīnuss temperatūras.
- Izvairīties no temperatūrām, kas ir zem -20°C un virs $+60^{\circ}\text{C}$.

Ja paredzēta ilgtermiņa glabāšana (vairāk par 3 mēnešiem):

- Rūsējoša materiāla gadījumā, uzklāt konservēšanas aģentu visām ārpusē vai iekšpusē esošām metāla daļām.
- Pārbaudīt konservācijas kvalitāti ik pēc 6 mēnešiem un, pēc nepieciešamības, atjaunot konservēšanas aģentu.

4 Iekārtas apraksts

Šajā nodaļā ir aprakstīts iekārtas apraksts un darbības principi.

4.1 Transportēšanas apjoms

Pārbaudīt iekārtas stāvokli un aprīkojumu, ar zemāk esošās tabulas palīdzību.

UZMANĪBU! Neuzstādīt un nedarbināt iekārtu, ja ir redzami bojājumi.

Atzīmēt visus iekārtas bojājumus, kas radušies transportējot, piegādes dokumentos, lai pārliecinātos, ka sūdzības var būt izskatītas nekavējoties.

Tabula 6 (I daļa): Transportēšanas apjoms un iekārtu Oleopator P un Oleopass P sastāvdaļas

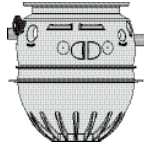
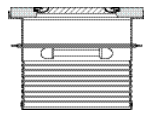
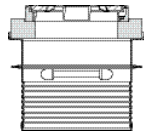
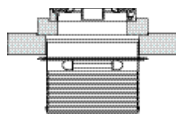
Vienība	Vienības sastāvdaļas	Zīm.	Iepakojums
Apakšdaļa	<ul style="list-style-type: none"> ■ Apakšdaļa, saskaņā a nominālo izmēru, ar ieinstalētām detaļām ■ Pludiņš (apakšdaļas iekšpusē) ■ Koalescējošais modulis (apakšdaļas iekšpusē) 		Koka palete
Augšdaļa slodzes klase A15 vai	<ul style="list-style-type: none"> ■ Vāks; slodzes klase A 15 ■ Augšdaļa; garums 700 mm (pēc izvēles) ■ Augšdaļa; garums 1690 mm (pēc izvēles) ■ Blīvējums 		Koka palete
Augšdaļa slodzes klase B125 vai	<ul style="list-style-type: none"> ■ Vāks; slodzes klase B 125 ■ Adaptera plāksne ■ Augšdaļa; garums 700 mm (pēc izvēles) ■ Augšdaļa; garums 1690 mm (pēc izvēles) ■ Blīvējums 		Koka palete
Augšdaļa slodzes klase D400	<ul style="list-style-type: none"> ■ Vāks; slodzes klase D 400 ■ Adaptera plāksne ■ Slodzi izkliedējošā plāksne; augstums 200 mm un Ø 1500 mm (pēc izvēles) ■ Augšdaļa; garums 1600 mm (pēc izvēles) ■ Blīvējums 		Koka palete

Tabula 6 (II daļa): Transportēšanas apjoms un iekārtas sastāvdaļas

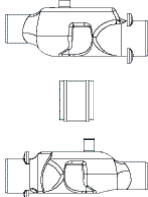
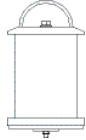
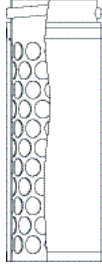
Vienība	Vienības sastāvdaļas	Zīm.	Iepakojums
Pārplūdes līnijas komplekts (tikai Oleopass P)	<ul style="list-style-type: none"> ■ Ievads ■ Blīvslēgs ■ Izvads 		Palete
Pludiņš	<ul style="list-style-type: none"> ■ Pludiņš 0,90 		Ievietots iekārtas apakšdaļā
Kolescēošais modulis	<ul style="list-style-type: none"> ■ Kolescēošais modulis 		Ievietots iekārtas apakšdaļā
Dokumentācija	<ul style="list-style-type: none"> ■ Uzstādīšanas un lietošanas rokasgrāmata ■ Piegādes dokumenti ■ Informācijas plāksnīte 	-	Plastmasas maisiņš

4.2 Īpašības

Šajā apakšnodaļā ir aprakstīts galvenās iekārtas pazīmes.

Īss iekārtu Oleopator P un Oleopass P apraksts

Iekārta ir hidrauliski testēta saskaņā ar EN 858 un sertificēta LGA (Landesgewerbeanstalt, Bayern). Turklāt iekārtas tiek regulāri pārbaudītas LGA, kur pārbauda iekārtas sastāvdaļu atbilstību pašreizējiem standartiem.



Esošā tipa testēšana pēc statikas garantē stabilitāti, vismaz 50 gadus.

Pieejamas sekojošas slodzes klases:

- Slodzes klase A: teritorijas, ko izmanto tikai gājēji un riteņbraucēji, un tām pielīdzināmas teritorijas, piemēram, apzaļumoti laukumi
- Slodzes klase B: letves, gājēju celiņi un līdzīgas vietas, vieglo automobiļu stāvvietas un klāji
- Slodzes klase D: teritorijas, kas pieejamas smagajām mašīnām - drošs risinājums gadījumos, ja teritoriju šķērso smagās mašīnas; stāvvietas.

Uzstādīšana augstu gruntsūdeņu gadījumā

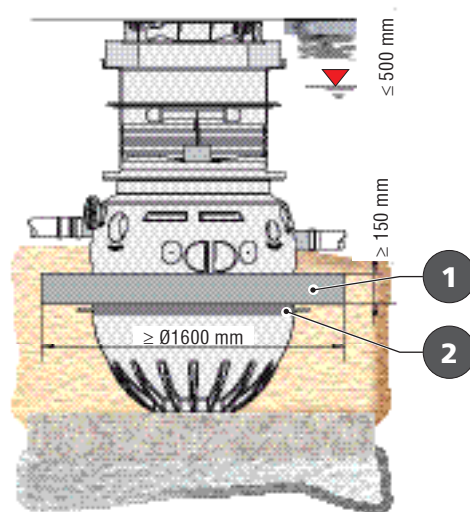

Atkarībā no max. pieļaujamā ievada dziļuma, augstu gruntsūdeņu gadījumā, uzstādīt iekārtu sekojoši:

- Slodzes klase A un B
- Iekārtas apakšdaļas un augšdaļas sistēma slodzes klasēm A un B ir droša pret gruntsūdens spiedienu, ja gruntsūdens līmenis sasniedz pat 0,5 m no zemes virsmas. Priekšnoteikums tam ir pareiza iekārtas uzstādīšana,  nodaļa 6.2
- Ja zināms, ka gruntsūdens līmenis ir 0,5 m no zemes virsmas, ir nepieciešams uz vietas betonēt enkurojumu. Ir jāizveido betona gredzens (1) virs apakšdaļas lielā gredzena (2) un jāuzsēdina uz tā,  zīm. pa labi



- Slodzes klase D
- Iekārtas apakšdaļas un augšdaļas sistēma slodzes klasi D ir droša pret gruntsūdens spiedienu. Priekšnoteikums tam ir pareiza iekārtas uzstādīšana,  nodaļa 6.2

Uzstādīšanas rekomendācijas

- Nostādinātie naftas produkti nedrīkst noplūst iekārtai ir jābūt uzstādītai tā, lai naftas produkti nevarētu noplūst gadījumā, ja sāktos pretplūsma no kanalizācijas vai automātiski noslēgtos pludiņš.
- Iekārtai ir jāuzstāda signalizators*
Iekārtai ir jābūt aprīkotas ar signalizatoru,  nodaļa 4.5.2. Vienīgi atbildīgā valsts institūcija var atļaut ekspluatēt iekārtu bez signalizatora.
- Iekārta ir jāuzstāda ar vertikālo paaugstinājumu*
Ja ir atļauja no atbildīgās valsts institūcijas, iekārtu var uzstādīt bez vertikālā paaugstinājuma,  nodaļa 4.5.3.
- Optimālā aizsardzība no pretplūsmas
Savienoto cauruļu principa dēļ, ir iespējama naftas produktu noplūšana pretplūsmas gadījumā. Ūdens tiek nogādāts kanalizācijā caur zemāk esošo sūkņēšanas staciju,  nodaļa 4.5.2.

- Paraugu ņemšana*

Paraugu ņemšanas šahta ir jāuzstāda aiz separatora, plūsmas virzienā, atsevišķi vai kā neatņemama sastāvdaļa.

* Attiecas tikai uz Vāciju. Citās valstīs noteikumi var atšķirties.

Iekārtu Oleopator P un Oleopass P atšķirības

- Pludiņš

Abi naftas produktu atdalītāji ir aprīkoti ar automātiski aizvērēju – pludiņu. Pludiņa blīvums ir 0,90 g/m³, un tas ir uzstādīts tā, lai tam noslēdzoties nenoplūstu atdalītie naftas produkti, kad ir sasniegts max. līmenis.

- Koalescējošais modulis

Iekārta ir aprīkota ar koalescējošo moduli. Lietotais koalescējošais materiāls atbilst augstajām Class 1 separatoru prasībām.

- Pārplūdes līnija iekārtai Oleopass P

Atšķirībā no Oleopator P, Oleopass P ar „Pārplūdes sistēmu” ūdens ieplūstot mazākos daudzumos (līdz iekārtas nominālai uzņemšanas spējai), tādējādi tas ir piesārņotāks, un tiek attīrīts saskaņā ar noteikumiem. Tikai liela caurplūdes gadījumā daļa no plūsmas tiek novadīta tieši izvadā.

Iekārtas iztukšošana

Iekārta ir jāiztukšo šādos gadījumos*:

- Ja aizturēto naftas produktu daudzums ir sasniedzis 80% no max. pieļaujamā daudzuma
- Ja aizturēto nogulšņu daudzums ir sasniedzis pusi no nosēdņa vai nosēdņa ir pilna

Pēc tam separatora ir jāpiepilda ar ūdeni (piem., dzeramais ūdens, attīrīts notekūdens no attīrīšanas iekārtām), kas atbilst vietējiem ieplūdes normatīviem.

* Attiecas tikai uz Vāciju. Citās valstīs noteikumi var atšķirties.

Tabula 7: Iekārtas apraksts

Vispārīgi					
<ul style="list-style-type: none"> ■ LGA (LGA, 90431 Nürnberg, Germany) testu sertifikāti: <table style="width: 100%; border: none;"> <tr> <td style="width: 50%;">Nr. 7310434-01 iekārtai NS 3</td> <td style="width: 50%;">Nr. 7310512-01 iekārtai NS 8</td> </tr> <tr> <td>Nr. 7310434-02 iekārtai NS 6</td> <td>Nr. 7310434-03 iekārtai NS 10</td> </tr> </table> ■ Mazs svars, gatavs uzstādīšanai, ātri montējams 	Nr. 7310434-01 iekārtai NS 3	Nr. 7310512-01 iekārtai NS 8	Nr. 7310434-02 iekārtai NS 6	Nr. 7310434-03 iekārtai NS 10	
Nr. 7310434-01 iekārtai NS 3	Nr. 7310512-01 iekārtai NS 8				
Nr. 7310434-02 iekārtai NS 6	Nr. 7310434-03 iekārtai NS 10				
Polietilēna apakšdaļa un komponentes					
<ul style="list-style-type: none"> ■ NS 3: levads un izvads DN 100 (ārējais diametrs Ø 110 mm) ■ NS 6-10: levads un izvads DN 150 (ārējais diametrs Ø 160 mm) ■ 3 x slēgtas uznavas DN 100 (caurule ar ārējo diametru Ø 110 mm, uznavas blīvējums pēc izvēles) pievienošanai ventilācijai ■ Apakšdaļas uzstādīšanas dziļums ne zemāks kā: 3,0 m (iekārtai NS 6/SF 600) vai 3,6 m (iekārtai NS 6/SF 1200) 					
Augšdaļa					
<ul style="list-style-type: none"> ■ Augšdaļa, slodzes klase A 15 <ul style="list-style-type: none"> <input type="checkbox"/> Slodzes klase saskaņā ar EN 1433 <input type="checkbox"/> Brīvi novietots vāks, brīvais atvērums Ø 600 mm, ar rāmi EN-GJL saskaņā ar EN 1561/betons un vāks saskaņā ar EN-GJL <input type="checkbox"/> Augšdaļa 700 vai 1690 mm gara (atkarībā no tipa, nav nepieciešama pie min. uzstādīšanas dziļuma) ■ Augšdaļa, slodzes klase B 125 <ul style="list-style-type: none"> <input type="checkbox"/> Slodzes klase saskaņā ar EN 1433 <input type="checkbox"/> Brīvi novietots vāks, brīvais atvērums Ø 600 mm, ar rāmi EN-GJL saskaņā ar EN 1561/betons un vāks saskaņā ar EN-GJL vai EN-GJS <input type="checkbox"/> Adaptera plāksne Ø 1000 mm x 150 mm augsta, betona <input type="checkbox"/> Augšdaļa 700 vai 1690 mm gara (atkarībā no tipa, nav nepieciešama pie min. uzstādīšanas dziļuma) ■ Augšdaļa, slodzes klase D 400 <ul style="list-style-type: none"> <input type="checkbox"/> Slodzes klase saskaņā ar EN 1433 <input type="checkbox"/> Brīvi novietots vāks, brīvais atvērums Ø 600 mm, ar rāmi EN-GJL saskaņā ar EN 1561/betons un vāks saskaņā ar EN-GJS <input type="checkbox"/> Adaptera plāksne Ø 1000 mm x 150 mm augsta, betona <input type="checkbox"/> Slodzi izkliedējošā plāksne Ø 1500 mm x 200 mm augsta, betona <input type="checkbox"/> Augšdaļa 1600 mm gara 					
Atsevišķas komponentes					
<ul style="list-style-type: none"> ■ Pludiņš DN 100 / blīvums 0,90 g/cm³ (paredzēta NS 3) ■ Pludiņš DN 150 / blīvums 0,90 g/cm³ (paredzēta NS 6-10) ■ Koalescējošais modulis DN 100 (paredzēta NS 3) ■ Koalescējošais modulis DN 100 (paredzēta NS 6-10) 					

4.3 Sastāvdaļas

Šajā ilustrācijā ir attēlotas iekārtas sastāvdaļas to atrašanās vieta, kas ļauj skaidri izprast klasifikāciju turpmākajās nodaļās.

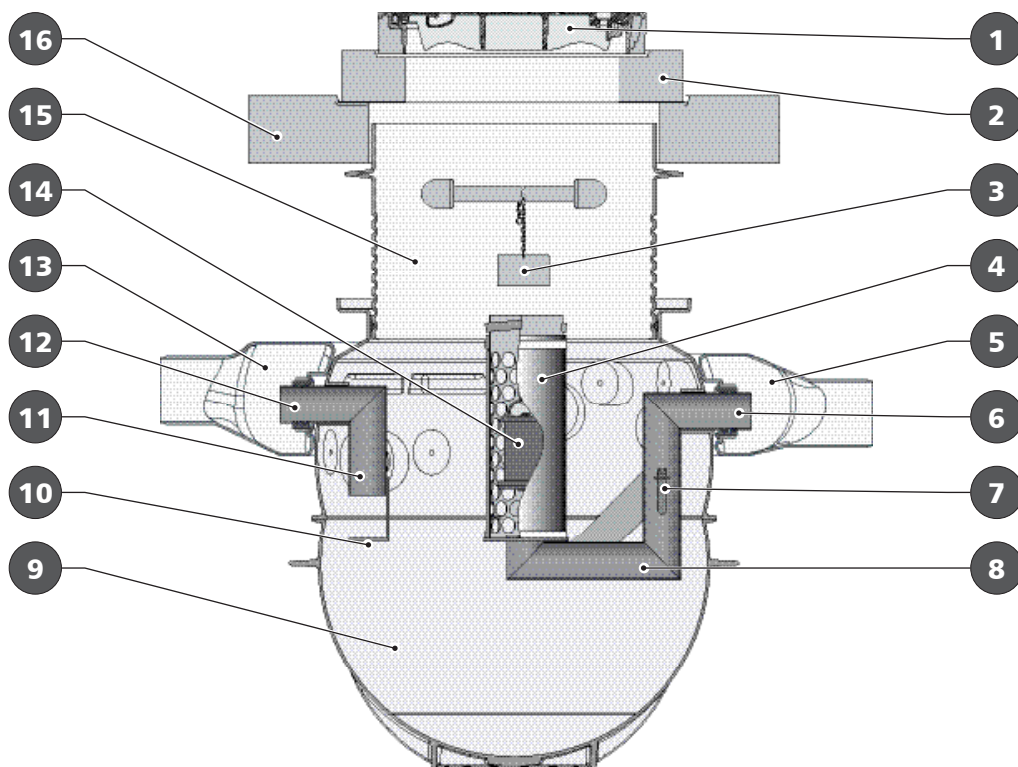

1 = Vāks
2 = Adaptera plāksne*
3 = Informācijas plāksnīte
4 = Koalescējošais modulis
5 = Pārplūdes līnijas izvads***
6 = Izvads

7 = Paraugu ņemšanas pievienojums
8 = Iegremdētā izvada caurule
9 = Apakšdaļa
10 = Deflektors
11 = Iegremdēta ievada caurule

12 = Ievads
13 = Pārplūdes līnijasievads***
14 = Pludiņš
15 = Augšdaļa
16 = Slodzi izkliedējošā plātne**

* tikai ar slodzes klasēm B + D **tikai ar slodzes klasi D ***tikai ar Oleopass P

Zīm. 1: Sastāvdaļas

4.4 Darbības princips

Šajā apakšnodaļā ir aprakstītas iekārtas funkcijas, par piemēru ņemot Oleopass P

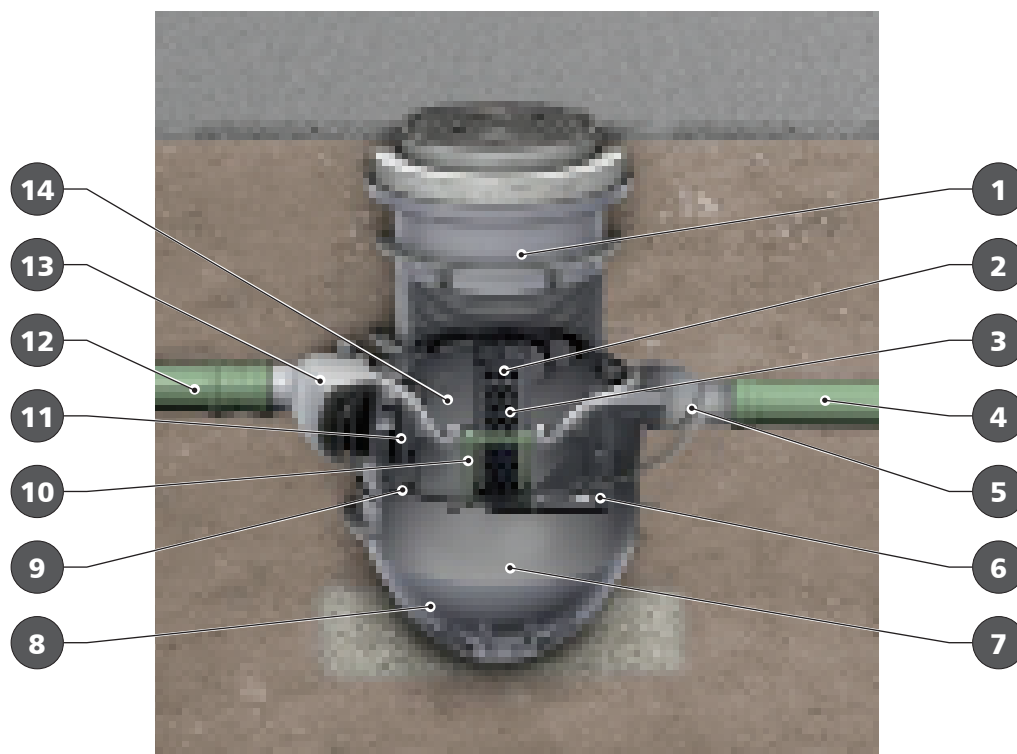

1 = Augšdaļa
2 = Koalescējošais modulis
3 = Pludiņš
4 = Izvada caurule
5 = Pārplūdes līnijas izvads

6 = Iegremdēta ievada caurule
7 = Nosēddaļa
8 = Apakšdaļa
9 = Deflektors
10 = Blīvslēgs

11 = Iegremdēta ievada caurule
12 = Ievada caurule
13 = Pārplūdes līnijas ievads
14 = Separators

Zīm. 2: Uzstādīšanas piemērs

Naftas produktu atdalīšanas iekārta sastāv no apakšdaļas (8) un augšdaļas komplekta (1, ar augšdaļu, adaptera plātņi, slodzi izkļiedējošo plātņi un vāku, atkarībā no ievada dziļuma un slodzes klases).

Separators (14) un nosēddaļa (7) ir izvietoti, viens virs otra, apakšdaļā (8). Iekārta darbojas pēc gravitācijas principa: notekūdenī esošās smagākas vielas nogrimst apakšdaļā, vieglākas vielas, piem., minerālās eļļas uzpeld iekārtas apakšdaļas virsējā daļā.

Pirms palaišanas, apakšdaļa (8) ir jāpiepilda ar ūdeni līdz tādām līmenim, lai ūdens sāk ieplūst izvadā (4). Pēc tam ievieto pludiņu (3) un koalescējošo moduli (2).

Notekūdens, kuru nepieciešams attīrīt, gravitācijas spēka ietekmē ieplūst iekārtā caur ievadu un tālāk plūst caur iegremdēto ievada caurulī (11) un tiek izkliedēts ar deflektora palīdzību (9)(12). Plūsma, kas pārsniedz nominālo, ieplūst pārplūdes līnijas ievadā (13). Patecoties notekūdens uzturēšanās laikā, iekārtas apakšdaļā (8), ūdenī esošās, smagākās vielas nosēžas apakšējā daļā – nosēddaļā (7) un vieglākās vielas paceļas separatora (14) augšdaļā. Apstrādātais notekūdens ieplūst iegremdētajā izvada caurulē (6) un tālāk, caur izvadā (4), plūst uz kanalizāciju. Pateicoties iegremdētajām caurulēm (11) un (6), kā arī nosēddaļai (7) un separatora (14) konstrukcijai, viegli atdalāmas un nosēdināmās vielas paliek iekārtas apakšdaļā (8).

Kad tiek sasniegti 50% no max. pieļaujamā nogulšņu un 80% naftas produktu daudzuma, iekārta ir jāiztukšo.

Pirms iedarbināšanas, iekārta ir jāpiepilda ar tīru ūdeni.

Ja notekūdeņu plūsma ieplūdē pārsniedz iekārtas max. pieļaujamo plūsmu, tad pārlietu lielā plūsmas daļa ieplūst tieši izvada caurulē (4) caur pārplūdes līniju (13+5).

Pēc izvēles:

Pie iegremdētās izvada caurules (6), caur augšdaļu (1), var tikt pievienota paraugu ņemšanas iekārta, un tādējādi var tikt ņemti notekūdens paraugi. Pēc izvēles, pieejama paraugu ņemšanas šahta.

Paraugu ņemšanas iekārta un šahta,  nodaļa 4.7.

4.5 Uzstādīšanas rekomendācijas

Šajā apakšnodaļā ir aprakstīta pareiza iekārtas uzstādīšana.

4.5.1 Sākotnējais uzstādīšanas priekšlikums

Sekojošā zīm. attēlota iespējamā uzstādīšanas situācija ar augšdaļu slodzes klasei B125.

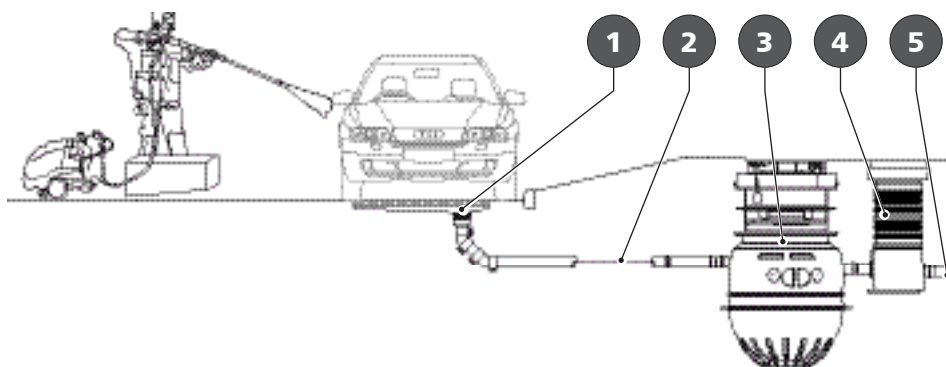

1 = Drenāžas kanāls*	3 = Separators (ar augšdaļu)	5 = Izvada caurule*
2 = Ievada caurule*	4 = Paraugu ņemšanas šahta	*Saskaņā ar būvnormatīviem

Zīm. 3: Uzstādīšanas piemērs

4.5.2 Uzstādīšanas priekšlikums – iekārta bez vertikālā paaugstinājuma

Šajā apakšnodaļā ir aprakstīts un shematiski attēlots, separatora iekārtas bez vertikālā paaugstinājuma profesionāls, uzstādīšanas priekšlikums. Šajā gadījumā primārais ir nodrošināt, lai naftas produkti varētu noplūst caur vāku.

Bez vertikālā paaugstinājuma = vāka augšdaļa (2) ir tādā pašā līmenī vai zemāk nekā drenāžas instalācijas ievads (1).

Uzstādīšana ar signalizatoru

(pēc izvēles, piederumi  nodaļa 4.7)

Prasības saskaņā ar EN 858

- Signalizācijas sistēma reģistrē:
 - 80% eļļas līmeņa sasniegšanu (sensors 4)
 - 50% nogulšņu līmeņa sasniegšanu (sensors 5)
 - Aizsērēšanos (sensors 3)

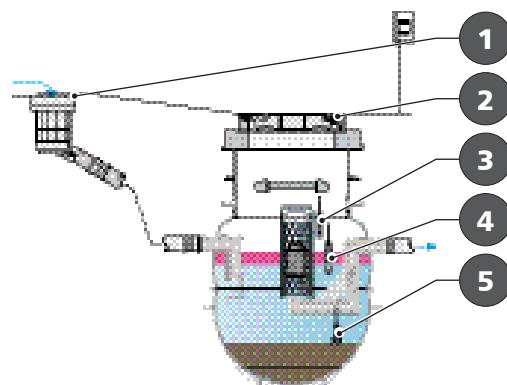

UZMANĪBU!

Ja signalizācijas iekārtas signāli tiek ignorēti vai signalizators ir deaktivizēts, naftas produkti sāks noplūst caur vāku gadījumā, ja pludiņš būs noslēgts.

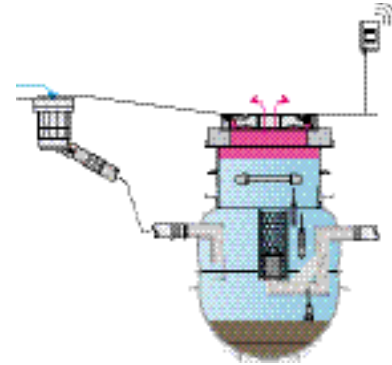
**Aizsardzība no pretplūsmas**

- Lai aizsargātu iekārtu no kanalizācijas (2) notekūdeņu pretplūsmas, plūsmas lejasdaļā, pēc separatora ir jāuzstāda pārsūkņēšanas stacija (4) ar pretplūsmas cilpu (1), kas izveidota spiediena caurulē (3)
- Šādā veidā separatorā nerodas aizsērējumi un naftas produkti var izplūst caur vāku

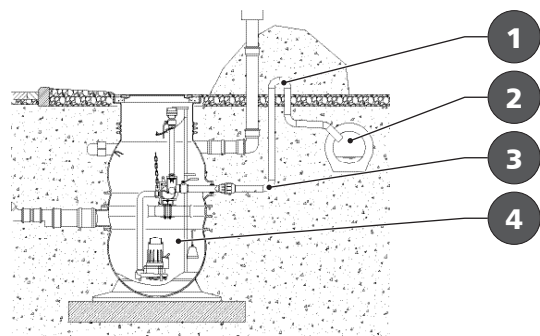

4.5.3 Uzstādīšanas priekšlikums – iekārta ar vertikālo paaugstinājumu

Šajā apakšnodaļā ir aprakstīts un shematiski attēlots, separatora iekārtas bez vertikālā paaugstinājuma profesionāls, uzstādīšanas priekšlikums. Šajā gadījumā primārais ir nodrošināt, lai naftas produkti varētu noplūst caur vāku.

Ar vertikālo paaugstinājumu = vāka augšdaļa (2) ir augstāk nekā drenāžas instalācijas ievads (1), par noteiktu izmēru,  nodaļa 4.5.4.

Uzstādīšana ar signalizatoru

(pēc izvēles, piederumi  nodaļa 4.7)

Prasības saskaņā ar EN 858

- Signalizācijas sistēma reģistrē:
 - 80% eļļas līmeņa sasniegšanu (sensors 4)
 - 50% nogulšņu līmeņa sasniegšanu (sensors 5)
 - Aizsērēšanos (sensors 3)

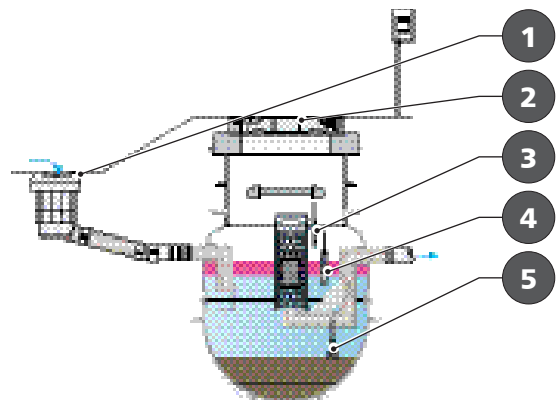

Priekšrocības

- Kad pludiņš noslēdzas (4), naftas produkti (3) paliek iekārtā
- Naftas produkti (3) nevar noplūst caur iekārtas vāku (2)
- Notekūdens sāk izplūst no drenāža instalācijas (1) un nonāk apkārtējā vidē

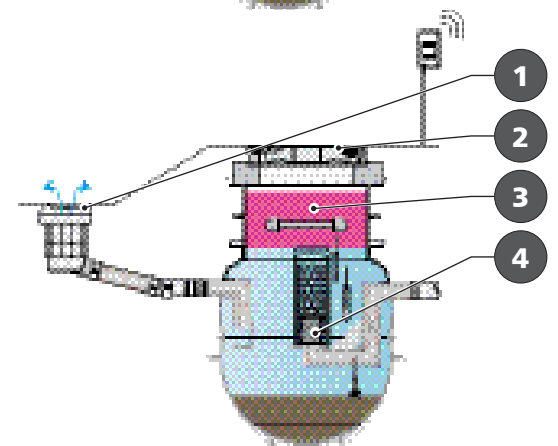

Aizsardzība no pretplūsmas

- Pretplūsmas gadījumā (4), naftas produkti (3) paliek iekārtā
- Naftas produkti (3) nevar noplūst caur iekārtas vāku (2)
- Notekūdens sāk izplūst no drenāža instalācijas (1) un nonāk apkārtējā vidē

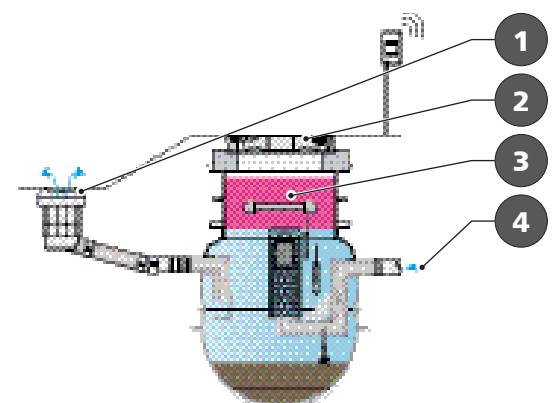

4.5.4 Nepieciešamais vertikālais paaugstinājums

Sekojošā ilustrācijā un tabulā ir attēlots nepieciešamais vertikālais paaugstinājums.

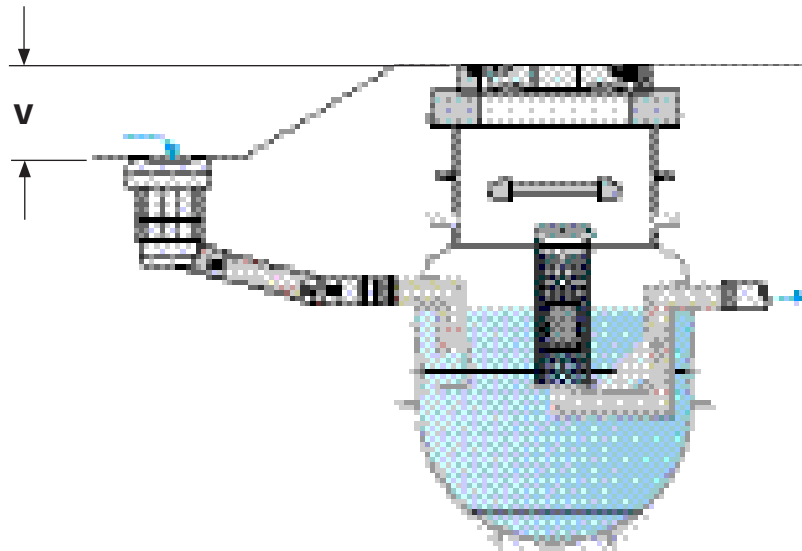

Zīm. 4: Vertikālais paaugstinājums

Tabula 8: Vertikālais paaugstinājums

Nom. izmērs	SF	Vertikālais paaugstinājums V				
		T1*		T2*		T3*
	[l]	A 15 [mm]	B 125 [mm]	A 15 [mm]	B 125 [mm]	D 400 [mm]
NS 3	450	45	115	70	135	150
NS 3	670	45	115	70	135	150
NS 3	950	45	115	70	135	150
NS 6	660	40	110	65	130	145
NS 6	1210	40	110	65	130	145
NS 8	820	50	120	75	140	155
NS 10	1080	50	120	75	140	155

*Pielietojums,  nodaļa 5

4.5.5 Nepieciešamais vertikālais paaugstinājums

Sekojošā tabulā ir shematiski attēlotas iespējamās uzstādīšanas un ekspluatācijas situācijas.

Tabula 9: Uzstādīšanas situāciju pārskats

Vertikālais paaugstinājums		Uzstādīšanas situācija			
		Nav	Nav	Ir	Ir
Signalizators		Nav	Ir	Nav	Ir
Ekspluatācijas situācija	Iekārta gatava ekspluatācijai				
	Iekārtas iztukšošanas laiks: 80% naftas produktu 50% nogulšņu				
	Max. naftas produktu līmenis sasniegts = pludiņš nogrimst = izvads bloķēts				
	Pretplūsma no kanalizācijas				

4.6 Informatīvā plāksnīte

Zem vāka, šahtas sistēmā ir iestiprināta informatīvā plāksnīte. No plāksnītes nolasāma sekojoša informācija:

- Iekārtas tips
- EN 858, Class I
- Nominālais izmērs
- Iekārtas saturs
- Nosēddaļas tilpums
- Separatora tilpums
- Ražošanas gads
- Kods
- Sērijas nr.

4.7 Piederumi

Informāciju par aksesuāriem skatīt  ACO K-9 katalogā vai www.aco.lv
www.aco-haustechnik.de.

5 Tehniskie dati

Šajā nodaļā ir aprakstītas iekārtas sastāvdaļas un tehniskā informācija.

No zemāk esošās tabulas iespējams nolasīt tādus datus kā ievada / izvada DN, uzkrāšanās tilpumi, tilpums un iekārtas svars

Tabula 10: Specifikācija

	Nom. izmērs	SF	Caurplūde	Ievads / izvads	Uzkrāšanās tilpums		Kopējais tilpums	Svars
Tips	NS [-]	Tips [-]	Max. [l/s]	DN [-]	Nogulsnes [l]	Eļļa [l]	[l]	[kg]
Oleopator P	3	450	3	100	450	240	775	67
	3	670	3	100	670	240	995	83
	3	950	3	100	950	240	1280	84
	6	660	6	150	660	235	970	91
	6	1210	6	150	1210	235	1525	101
	8	820	8	150	820	260	1280	94
	10	1080	10	150	1080	260	1615	105
Oleopass P	3	450	15	200	450	240	775	67
	3	670	15	200	670	240	995	83
	3	950	15	200	950	240	1280	84
	6	660	30	250	660	235	970	91
	6	1210	30	250	1210	235	1525	101
	8	820	50	250	820	260	1280	104
	10	1080	50	250	1080	260	1615	105

Šajā ilustrācijā ir attēloti iekārtas galvenie izmēri un tabula ar tiem.

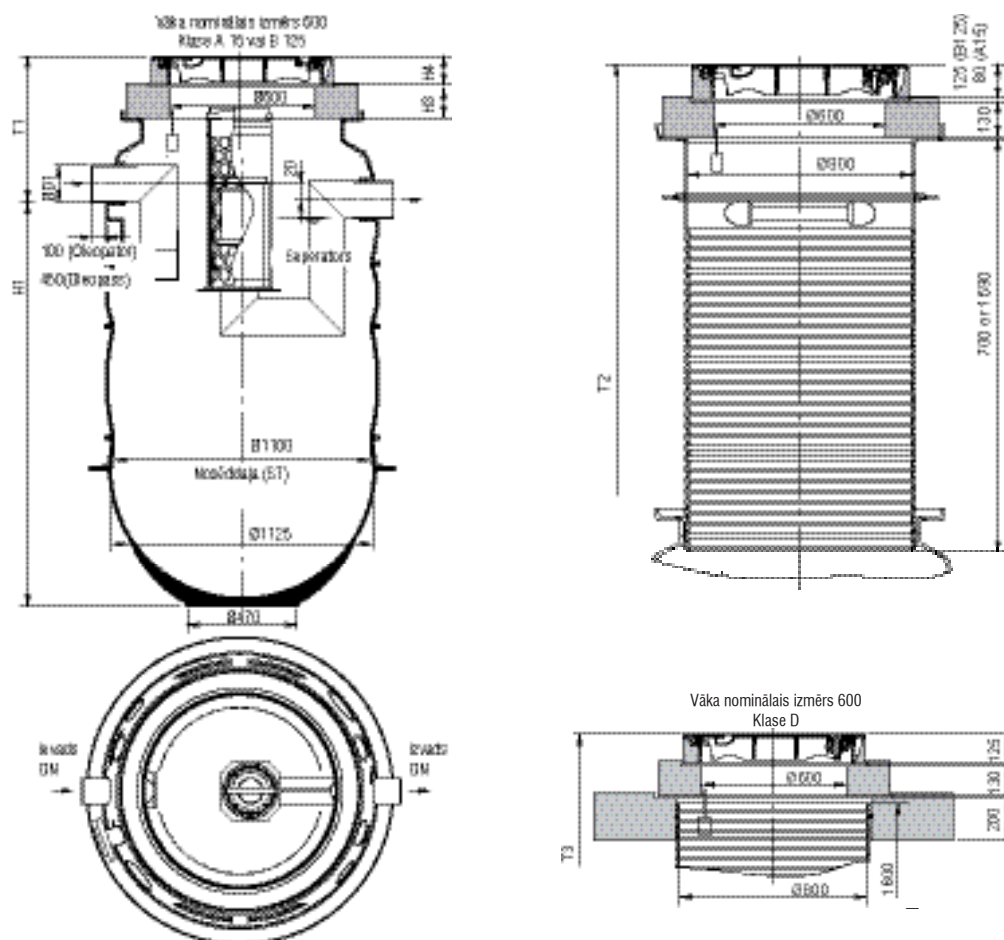

Zīm. 5: Iekārtas izmēri

Tabula 11 : Oleopator P Dimensijas

Nom. izmērs	SF	DN	Dimensijas										
			D1	H1	H3		H4		T1		T2		T3 D 400
					A 15	B 125	A 15	B 125	A 15	B 125	A 15	B 125	
[l]	[mm]	[mm]	[mm]	[mm]	[mm]	[mm]	[mm]	[mm]	[mm]	[mm]	[mm]	[mm]	
NS 3	450	100	110	1020	0	130	80	125	420	585	730-1990	885-1980	865-1980
NS 3	670	100	110	1230	0	130	80	125	420	585	730-1780	885-1770	865-1770
NS 3	950	100	110	1500	0	130	80	125	420	585	730-1510	885-1500	865-1500
NS 6	660	150	160	1210	0	130	80	125	440	605	750-1800	905-1790	885-1790
NS 6	1210	150	160	1740	0	130	80	125	440	605	750-1870	905-1860	885-1860
NS 8	820	150	160	1480	0	130	80	125	440	605	750-1870	905-1860	885-1860
NS 10	1080	150	160	1740	0	130	80	125	440	605	750-1870	905-1860	885-1860

Tabula 12 : Oleopass P Dimensijas

Nom. izmērs	SF	DN	Dimensijas										
			D1	H1	H3		H4		T1		T2		T3 D 400
					A 15	B 125	A 15	B 125	A 15	B 125	A 15	B 125	
[l]	[mm]	[mm]	[mm]	[mm]	[mm]	[mm]	[mm]	[mm]	[mm]	[mm]	[mm]	[mm]	
NS 3	450	200	200	1020	0	130	80	125	420	585	730-1990	885-1980	865-1980
NS 3	670	200	200	1230	0	130	80	125	420	585	730-1780	885-1770	865-1770
NS 3	950	200	200	1500	0	130	80	125	420	585	730-1510	885-1500	865-1500
NS 6	660	250	250	1210	0	130	80	125	440	605	750-1800	905-1790	885-1790
NS 6	1210	250	250	1740	0	130	80	125	440	605	750-1870	905-1860	885-1860
NS 8	820	250	250	1480	0	130	80	125	440	605	750-1870	905-1860	885-1860
NS 10	1080	250	250	1740	0	130	80	125	440	605	750-1870	905-1860	885-1860

6 Uzstādīšana

Šajā nodaļā ir aprakstīts kā pareizi uzstādīt iekārtas komponentes.
Zemāk esošajā tabulā ir uzskaitītas palīgierīces, kas būs nepieciešamas darba procesā.

Tabula 13: Uzstādīšanas palīgīdzekļi

Darbarīki, detaļas un materiāli		
<ul style="list-style-type: none"> ■ Ekskavators ■ Dubultā atsaite min. 5 m garas un apskavas NG 5 ■ Dubultā atsaite min. 5 m garas un apskavas NG 5 ■ Kravas mašīna 	<ul style="list-style-type: none"> ■ Cauruļvadi DN 100, 150, 200 un 250 ■ Vibro bliete ■ Lūkas gredzens ar skavām ■ Lāpsta 	<ul style="list-style-type: none"> ■ Skābi nesaturošs blīvējums ■ Līmeņrādis ■ Mērlente

Projektētājs ir atbildīgs par cauruļvadu dimensionēšanu un izvietojumu.

6.1 Darba drošība uzstādot iekārtu

Uzstādīšanas darbu laikā var rasties sekojoši draudi:



BRĪDINĀJUMS!

Lūdzu izlasīt sekojošās darba drošības instrukcijas pirms uzstādīšanas darbu sākšanas. Šo noteikumu neievērošanas gadījumā iespējami smagi miesas bojājumi.

Pārliecināties vai darbiniekiem ir nepieciešamā kvalifikācija,  nodaļa 2.2.





Krītot no augstuma apakšdaļai vai augšdaļas komponentēm (augšdaļa, adaptera plāksne, vāks vai slodzi izkļiedējošā plāksne), iespējami smagi miesas bojājumi!

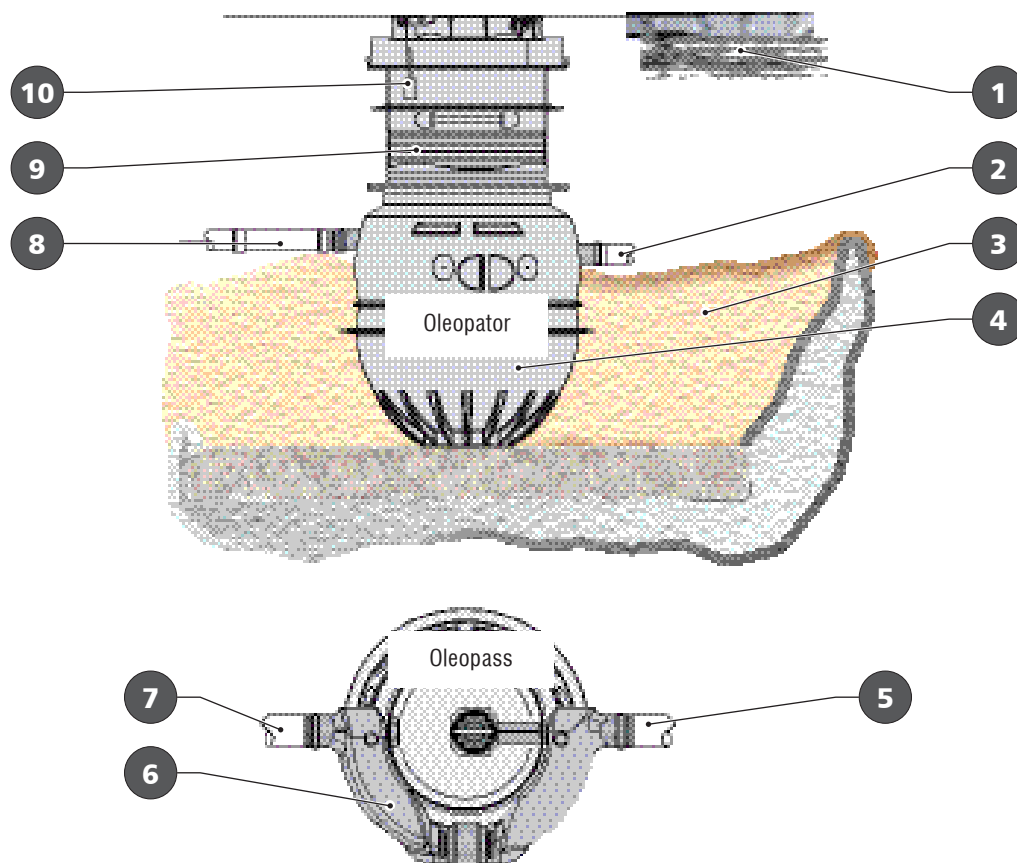

- Lietot personīgās aizsardzības līdzekļus,  nodaļa 2.3.



6.2 Uzstādīšana

Šajā ilustrācijā ir attēloti uzstādīšanas darbi un prasības, un tās ir aprakstītas sekojošajā nodaļā.



1 = Aizbērt būvbedri*,  nodaļa 6.2.7
2 = Uzstādīt un pievienot Oleopatora izvada cauruļvadu*,  nodaļa 6.2.5
3 = Izveidot un nostiprināt būvbedri*,  nodaļa 6.2.2
4 = Uzstādīt un centrēt iekārtas apakšdaļu*,  nodaļa 6.2.3

5 = Uzstādīt un pievienot Oleopass izvada cauruļvadu*,  nodaļa 6.2.5
6 = Uzstādīt pārplūdes līniju*,  nodaļa 6.2.1
7 = Uzstādīt un pievienot Oleopass ievada cauruļvadu*,  nodaļa 6.2.4

8 = Uzstādīt un pievienot Oleopator ievada cauruļvadu*,  nodaļa 6.2.4
9 = Uzstādīt augšdaļas sistēmu*,  nodaļa 6.2.6
10 = Uzstādīt informatīvo plāksnīti*,  nodaļa 6.2.8

*Atkarībā no esošās situācijas.

Zīm. 6: Zemes darbi un uzstādīšana

6.2.1 Pārplūdes līnijas uzstādīšana (tikai Oleopass)

UZMANĪBU! Pārplūdes līnijas sastāvdaļas tiek piegādātas nesamontētas un tās ir jāuzstāda pirms apakšdaļas uzstādīšanas.

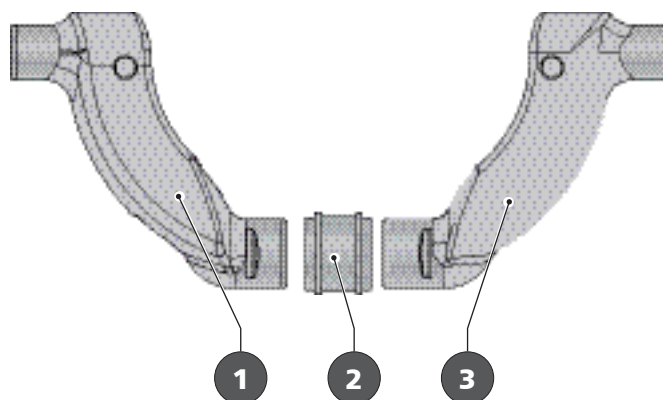

1 = levads

2 = Savienotājs

3 = levads

Zīm. 7: Pārplūdes līnijas sastāvdaļas

Nepieciešamie palīglīdzekļi un materiāli

- Skābi nesaturošs blīvējums
- Skavas

→ Ieziest  izvadu galus ar skābi nesaturošu blīvējumu.

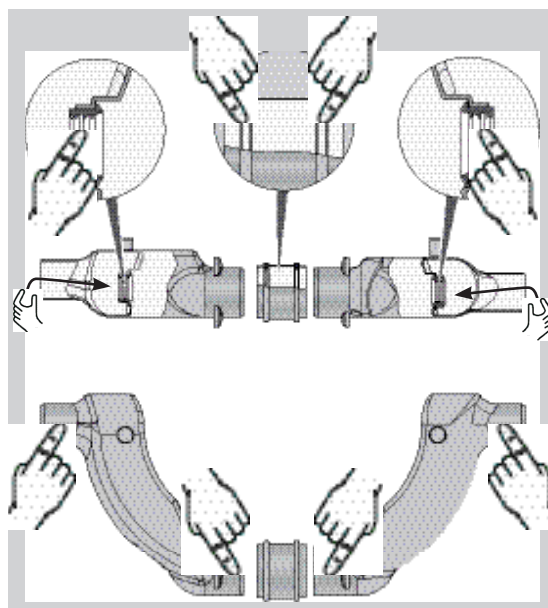

- Uzstādīt savienotāju (3) uz pārplūdes līnijas ievada (1) īscaurules (2)

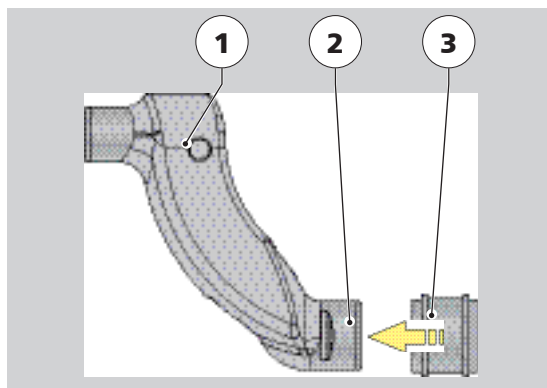

- Uzstādīt pārplūdes līnijas sastāvdaļu (1) uz iekārtas apakšdaļas (3) ievada īscaurules (2)

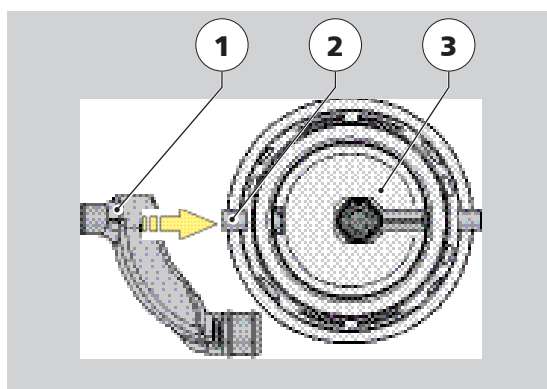

- Uzstādīt pārplūdes līnijas izvada elementu (4) uz iekārtas apakšdaļas (1) izvada īscaurules (3) un uz blīvslēga (2), kas pievienots ievada elementa (7)
- Pabeigt uzstādīšanu savēlot elementus (5+6) (lietojot skavas)

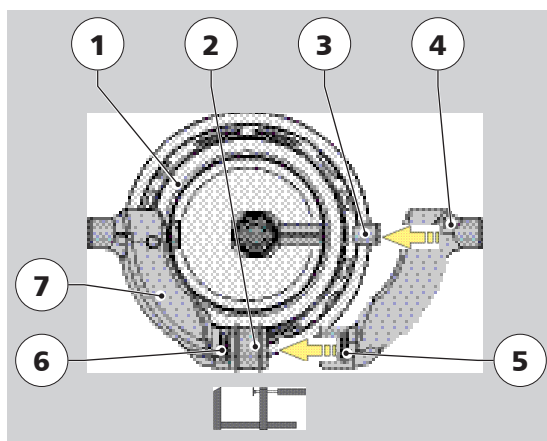

Pārplūde līnijas uzstādīšana ir pabeigta.

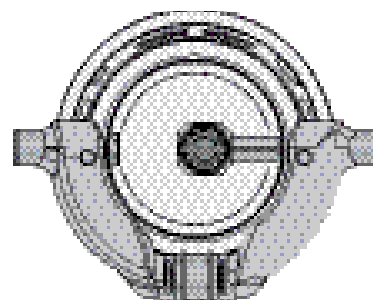

6.2.2 Būvbedres sagatavošana un nostiprināšana

Kad ir izplānota iekārtas atrašanās vieta, izveido būvbedri,  nodaļa 4.2



BRĪDINĀJUMS!

Lai izvairītos no bojājumiem īpašumam un riskiem cilvēka dzīvībai, iekārtas nepareizas darbības rezultātā, nedrīkst pārsniegt max. pieļaujamo uzstādīšanas dziļumu!

Iekārtas uzstādīšanas dziļums līdz apakšdaļas apakšai nedrīkst pārsniegt T1, T2 un T3!

 zīm. 5 un tabula 11 + 12.

UZMANĪBU! Lietas, kas jāievēro veicot zemes darbus:

- Sagatavot būvbedri saskaņā ar DIN 18300, slīpumi / būvbedre / aizpildījums saskaņā ar DIN 4124
- Birstošā un mīkstā gruntī slīpumam ir jābūt mazākam par 45° un nebirstošā un cietā gruntī zem 600
- Stāvākas būvbedres malas ir atbilstoši jānostiprina ar armatūru vai ar citām metodēm.
- Pamats jāveido birstošā vai nedaudz birstošā gruntī (grupa G1 saskaņā ar ATV-DVWK-A127 vai GW, GE, GI, SW, SI, SE saskaņā ar DIN 18196)
- Zemas transporta slodzes gadījumā, pietiekama var būt arī labi noblietēta, birstošā grunts (piem., smilts 0-32)
- Pārlicināties, ka apakšdaļas pamatne ir līmenī



Lietas, kas jāievēro veicot uzstādīšanu:

Celtniecības darbu laikā elektroinstalācija jāveic ar elektrokabeļiem ar atsevišķu neitrālu un zemējuma vadu.

Ir nepieciešamas sekojošas mašīnas un iekārtas:

- Līmeņrādis un mērlente
- Ekskavators
- Kravas mašīna
- Vibro bliete
- Lāpsta

→ Izvedot būvbedri.

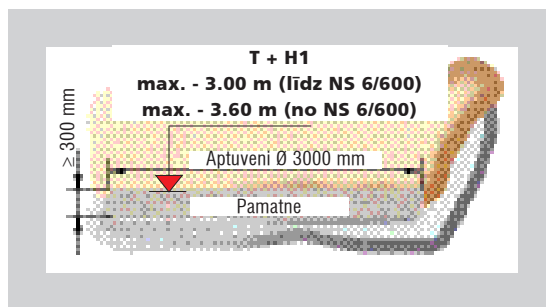

→ Nostiprināt būvbedri.

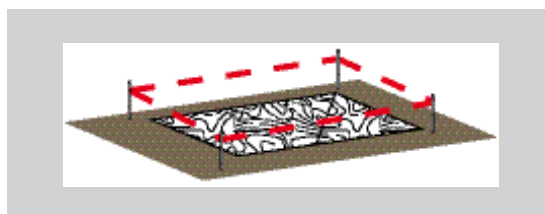

6.2.3 Pareiza iekārtas uzstādīšana un centrēšana

UZMANĪBU! Uzstādīšanas virzienam ir jāsakrīt ar plūsmas virzienu (ievads un izvads ir rūpnieciski atzīmēti uz iekārtas), un garenvirziena asij virs apakšdaļas ievada un izvada ir jābūt centrētai ar cauruļu viduslīnijām.

Ir nepieciešami sekojoši palīglīdzekļi:

- Ekskavators.
- Lietot 2 trošu stropes un šeikeļus NG 5 saskaņā ar DIN 82101.
- Līmeņrādis.

→ Ievērojot drošības norādes, uzstādīt apakšdaļu būvbedrē (1)

Tabula 14: Apakšdaļas svars

Nom. izmērs	SF [l]	Svars (apakšdaļa)	
		Oleopator P [kg]	Oleopass P [kg]
NS 3	450	67	90
NS 3	670	83	106
NS 3	950	84	107
NS 6	660	91	114
NS 6	1210	101	124
NS 8	820	94	125
NS 10	1080	105	130

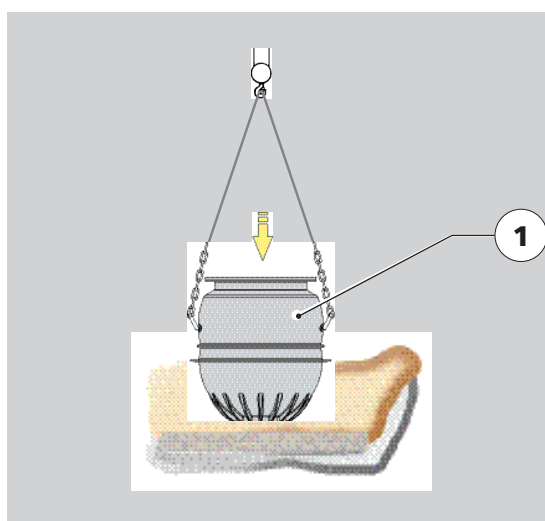

- Nolīmeņot iekārtas apakšdaļu (1) pēc vertikālās ass.

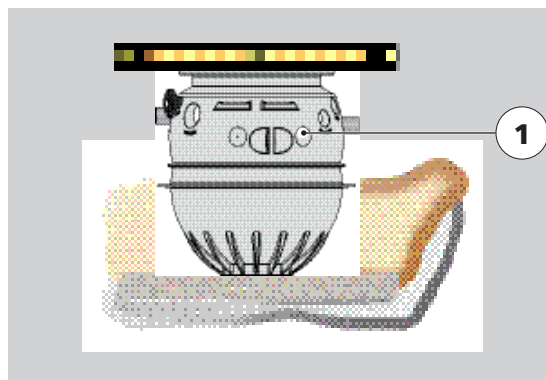

6.2.4 Pievienojums ievadam

Īscaurule (2) ir rūpnieciski marķēta kā „Ievads” un atrodas noteiktā augstumā H1, zīm. 5 un tabula 11 + 12.

Atkarībā no sistēmas pieejami sekojoši ievadu izmēri:

- Oleopator ar DN 100 vai 150 (ārējais diametrs: 110 mm vai 160 mm)
- Oleopass ar DN 200 vai 250 (ārējais diametrs: 200 mm vai 250 mm)

UZMANĪBU!

- Cauruļvadiem un to savienojumiem ir jābūt naftas produktu izturīgiem
- Cauruļu diametrs plūsmas virzienā nedrīkst samazināties.
- Visiem ievada cauruļvadiem ir jābūt ar slīpumu naftas atdalītāj iekārtas virzienā

Ir nepieciešami sekojoši palīg līdzekļi:

- Cauruļvadi DN 100, 150, 200 un 250

- Pievienot ievada cauruļvadu (1) ievada īscaurulei (2) (cauruļu veidgabali, savienotāji, utt.).

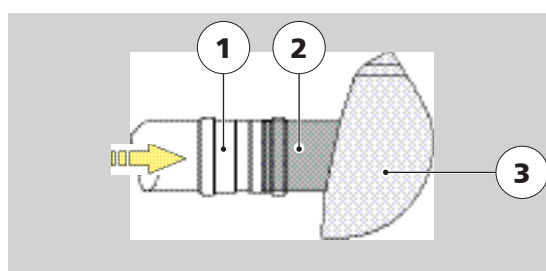

6.2.5 Pievienojums izvadam

Īscaurule (2) ir rūpnieciski marķēta kā „Izvads” un atrodas noteiktā augstumā $H_1 = 70$ mm,  nodaļa 4.3.

Atkarībā no sistēmas pieejami sekojoši ievadu izmēri:

- Oleopator ar DN 100 vai 150 (ārējais diametrs: 110 mm vai 160 mm)
- Oleopass ar DN 200 vai 250 (ārējais diametrs: 200 mm vai 250 mm)

UZMANĪBU!

- Cauruļu diametrs plūsmas virzienā nedrīkst samazināties.
- Separators ir jāaizsargā no pretplūsmas, un visiem cauruļvadiem ir jābūt dabiskā slīpumā
- Separatori ar statisku ūdens līmeni, kas atrodas zem pretplūsmas līmeņa (vispārīgi, ja nav noteikts savādāk, pretplūsmas līmenis definēts EN 752-1), ir jādarbina ar leļpus plūsmai uzstādītu, divkāršo pārsūkņēšanas staciju. Notekūdeņu pārsūkņēšanas sistēmas spiediena caurules pretplūsmas cilpai ir jābūt augstāk par pretplūsmas līmeni.

Ir nepieciešami sekojoši palīglīdzekļi:

- Cauruļvadi DN 100, 150, 200 un 250

→ Pievienot izvada cauruļvadu (3) ievada īscaurulei (2) cauruļu veidgabali, blīvslēgi, utt.), veidoto slīpumu uz kanalizāciju.

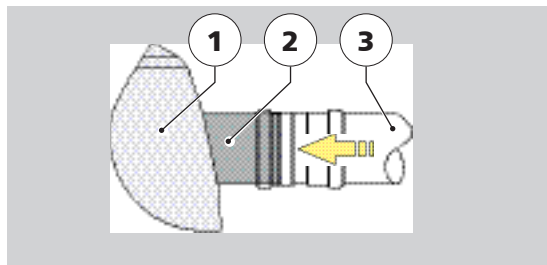

6.2.6 Augšdaļas uzstādīšana

Augšdaļa pielāgošana, piegriešana un uzstādīšana; slodzes klases A un B

Atkarībā no nepieciešamā ievada dziļuma (dimensija T), augšdaļas (2) garums ir 700 mm (25 kg) vai 1690 mm (50 kg). Augšdaļas ievietošanas augstums ir aptuveni 120 mm.

Dimensija H1 ir:

Slodzes klase A – $H1 = 30$ mm

Slodzes klase B – $H1 = 210$ mm

Šajā nodaļā aprakstīta augšdaļas pielāgošana, piegriešana un uzstādīšana.

Ir nepieciešami sekojoši palīg līdzekļi:

- Zāģis
- Smērviela, kas nesatur skābes
- Līmeņrādis

- Noteikt izmēru X – izmērs no apakšdaļas augšējās malas (3) līdz zemes virsmai (1).
- Piegriest piegādāto augšdaļu vajadzīgajā izmērā H ($X - H1 + 120$ mm), un griešanu veikt gropju vietās (5, attālums starp gropēm ir 40 mm).
- Ievietot blīvējuma gredzenu (6) pirmajā gropē virs griezumvietas.
- Iesmērē iekārtas apakšdaļas augšējo daļu (7) un blīvējuma gredzenu (6) ar smērvielu, kas nesatur skābi.
- Ievietot augšdaļu (2) iekārtas apakšdaļā (4, līdz līmenim 120 mm) un nocentrēt.

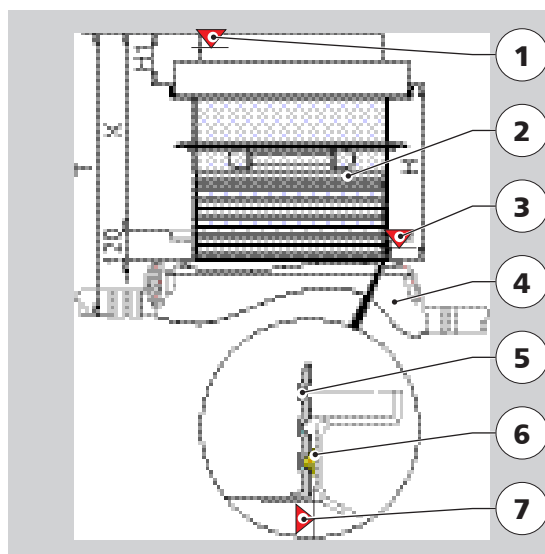

Uzstādīt vāku ar slodzes klasi A un B vai vāku un adaptera plātņi slodzes klasei B

Augšdaļas komponentes slodzes klasēm A un B, vāks (5) / adaptera plātne (6, slodzes klasei B) un blīvējums (3) tiek piegādāti atsevišķi. Uzstādīšana ir jāveic sekojoši:



Starp vāku un adaptera plātņi var tikt uzstādīts parasts atbalsta gredzens, lai pielāgotos zemes virsmas augstuma atzīmei (piem., asfalts) (piemērots slodzes klasei B 125).

UZMANĪBU! Pirms adaptera plātnes (6) un vāka (5) uzstādīšanas, būvbedre ir jāaizber līdz norādītajam līmenim,  nodaļa 6.2.7, un aizbērtais laukums ir jānoblietē (8).

Ir nepieciešami sekojoši palīg līdzekļi:

- Ekskavators
- Betona grodu stropes ar satvērējiem
- Līmeņrādis

→ Notīrīt augšdaļas (9) virsmu (2).

Slodzes klase A 15

- Uzstādīt blīvējumu (3) uz virsmas (2).
- Ievietot vāku (5, 145 kg) atbalstā (7).

Slodzes klase B125

- Uzstādīt blīvējumu (3) uz virsmas (2).
- Ievietot adaptera plātņi (6, 170 kg) atbalstā (7).
- Notīrīt vāka atbalsta vietu (1) uz adaptera plātnes (6).
- Uzklāt javas slāni, saskaņā ar javas ražotāja instrukciju , uz virsmas (1) un ievieto vāku, centrē (5, 110 kg) adaptera plātnes (6) padziļinājumā (4), kas neļaus vākam kustēties.

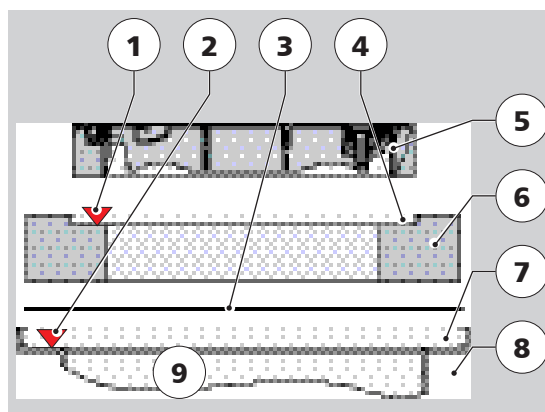

UZMANĪBU! Uz augšdaļas var tikt uzlikta slodze tikai pēc pilnīgas būvbedres aizbēršanas un sakopšanas.

Uzstādīt vāku ar slodzes klasi D un slodzi izkliedējošo plātņi

Atkarībā no nepieciešamā uzstādīšanas dziļuma (dimensija T), augšdaļa (4, garums 1600 mm) var tikt saīsināta. Augšdaļas ievietošanas augstums ir aptuveni 120 mm un dimensija H1 = 340 mm. Šajā nodaļā aprakstīta augšdaļas (ar slodzi izkliedējošo plātņi, 700 kg) regulācija un uzstādīšana.

UZMANĪBU! Pirms slodzes izkliedēšanas plātnes (5) uzstādīšanas augšdaļā (4), būvbedre ir jāaizber līdz norādītajam līmenim (2),  nodaļa 6.2.7, un jānoblietē.

Ir nepieciešami sekojoši palīgīdzekļi:

- Ekskavators
- Troses stropes ar trīs zariem min. 2-3m garumā, šeikeļi NG1 saskaņā ar DIN 82101
- Līmeņrādis

- Noteikt izmēru X – izmērs no apakšdaļas augšējās malas (6) līdz zemes virsmai (1).
- Piegriest piegādāto augšdaļu (4) vajadzīgajā izmērā H ($X - H1 + 120\text{mm}$) un griešanu veikt gropju vietās (8, attālums starp gropēm ir 40 mm).
- Ievietot blīvējuma gredzenu (9) pirmajā gropē virs griezumvietas.
- Iesmērēt iekārtas apakšdaļas augšējo daļu (10) un blīvējuma gredzenu (9) ar smērvielu, kas nesatur skābi.
- Ievietot augšdaļu (4) iekārtas apakšdaļā (7, līdz līmenim 120mm) un nocentrēt.

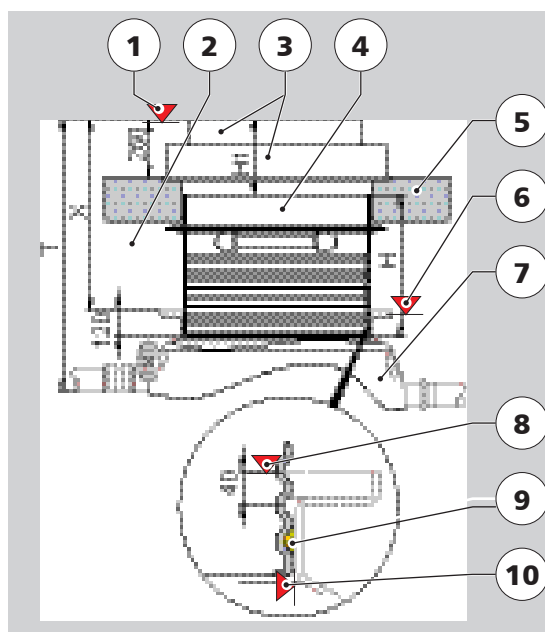

- Pacelt slodzi izkliedējošo plātņi (5) ar palīgierīci (11) turot aiz cilpām (12), novietot virs iekārtas augšdaļas (4) un nofiksēt 260 mm agstumā no zemes virsmas.

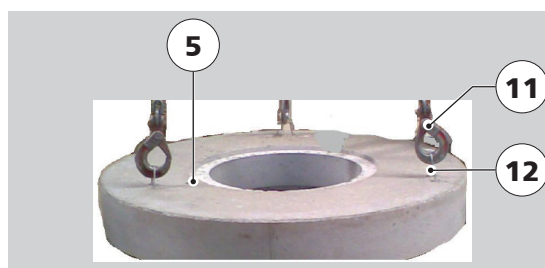



Uzstādīt vāku un adaptera plātņi ar slodzes klasi D 400

Augšdaļas komponentes, slodzes klasei D 400, vāks (4, 110 kg) un adaptera plātne (6, 170 kg) tiek piegādāti atsevišķi. Uzstādīšana ir jāveic sekojoši:

Ir nepieciešami sekojoši palīglīdzekļi:

- Ekskavators
- Betona grodu stropes ar satvērējiem
- Līmeņrādis

- Notīrīt slodzi izkliedējošās plātnes (8) virsmu (1).
- Uzklāt javas slāni, saskaņā ar javas ražotāja instrukciju , uz virsmas (1) un ievieto adaptera plātņi (6) slodzi izkliedējošās plātnes (8) padziļinājumā (7), kas neļaus adapter plātnei kustēties.
- Notīrīt adaptera plātnes (6) virsmu (2).
- Uzklāt javas slāni, saskaņā ar javas ražotāja instrukciju , uz virsmas (2) un ievieto vāku (4) adaptera plātnes (6) padziļinājumā (5), kas neļaus vākam kustēties.

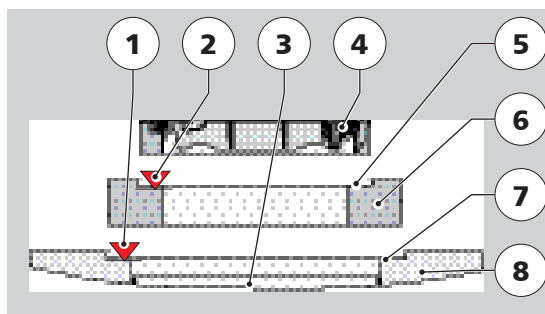

UZMANĪBU! Uz augšdaļas var tikt uzlikta slodze tikai pēc pilnīgas būvbedres aizbēršanas un sakopšanas.

6.2.7 Būvbedres aizbēršana

UZMANĪBU! Ja tiek izmantots signalizators (pēc izvēles,  nodaļa 4.7), tas ir jāuzstāda pirms būvbedres aizbēršanas.

Zemāk parādītas signalizatora uzstādīšanas ilustrācijas. Kabelis un pagarinātājs (pēc izvēles) ir jāievieto uz vietas samontētā kanāla vadā, kas uzstādīts līdz pieveinojuma vietai.

Seperators bez augšdaļas

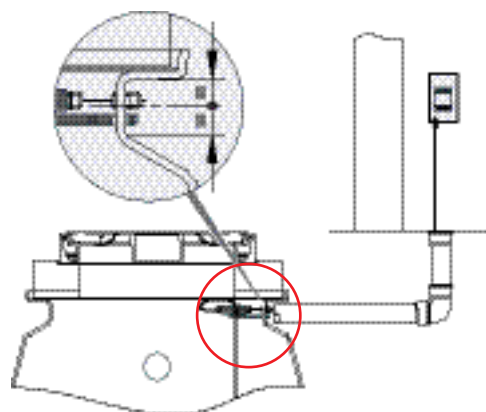

Seperators ar augšdaļu

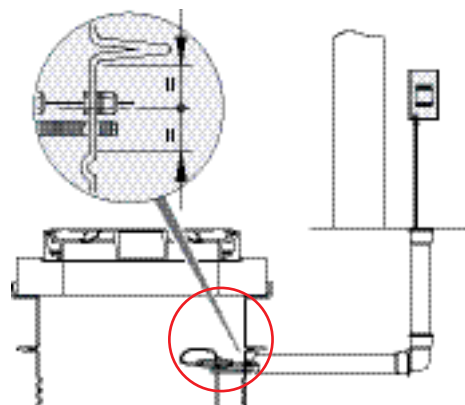

Ieteicamās uzstādīšanas vietas atzīmētas ar sarkaniem apliem.

UZMANĪBU! Neuzstādīt signalizaoru virs ievada vai izvada.

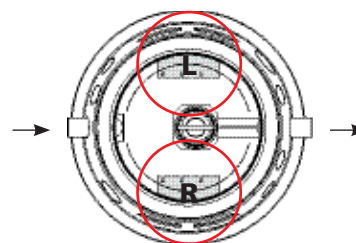

UZMANĪBU!

- Celtniecības materiāli un uzstādīšanas process nedrīkst radīt iekārtai jebkādus bojājumus, deformācijas vai nepieļaujami augstas slodzes.
- Apkārt iekārtai $\geq 1,0$ m platumā aizbērt ar kvalitatīvu, sīkgraudainu smilts-grants slāni vai smilšu-balasta maisījumu gruntīs GW vai GI saskaņā ar DIN 18196
- Iekārtas atbalsta slānis (≤ 30 cm) ir jānoblietē ar sablīvēšanas ierīci līdz blīvumam $D_{pr} \geq 97\%$
- Vāka rāmis nedrīkst būt augstāk par zemes virsmu; faktiski ir labāk, ja zemes virsma ir nedaudz augstāk un vērsta uz rāmja malu

Ir nepieciešami sekojoši palīgīdzekļi:

- Ekskavators
- Smagā mašīna
- Bliete

→ Aizpildīt būvbedri (2).

UZMANĪBU! Kad tiek ieklāts pēdējais slānis, vāku nedrīkst kustināt.

→ Lai pabeigtu uzstādīšanu, ieklāt nepieciešamo klājumu (piem., asfalts).

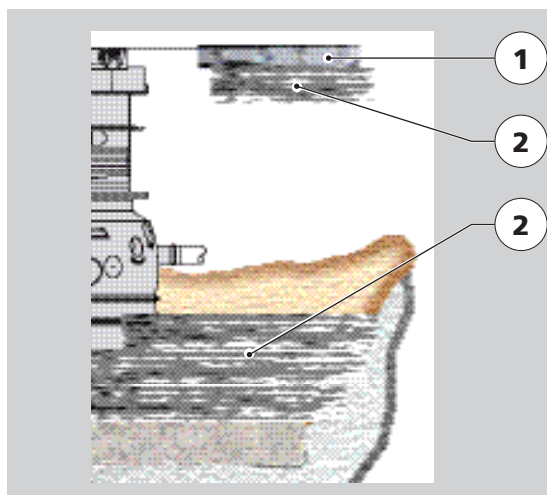

6.2.8 Informatīvās plāksnītes uzstādīšana

Iekārtas informācijas plāksnīte tiek piegādāta ievietota plastmasas maisiņā brīvi piestiprināta (kopā ar uzstādīšanas un lietošanas rokasgrāmatu un piegādes dokumentiem). Tā ir jāuzstāda zem vāka.

Ir nepieciešami sekojoši palīglīdzekļi:

- Knaibles
- Actiņas skrūve

Uzstādīšana gadījumā, ja komplektācijā nav paredzēt augšdaļa.

- Iekārtas apakšdaļā (3,4) ieskrūvēt actiņas skrūvi (1).
- Ievietot piekariņu (2) ar ķēdīti (5) un informācijas plāksnīti (6) actiņas skrūvē (1).

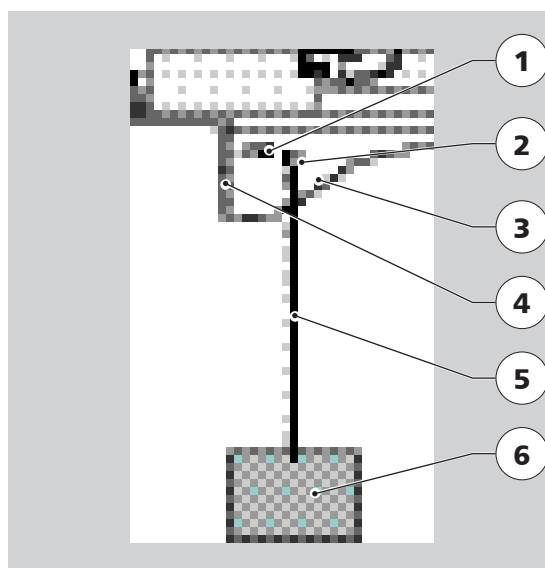

Uzstādīšana gadījumā, ja komplektācijā ir paredzēt augšdaļa.

- Aptīt ķēdīti (4) ar actiņas skrūvi (3) un informācijas plāksnīti (5), ap caurulīti (2), kas atrodas iekārtas augšdaļā (1).

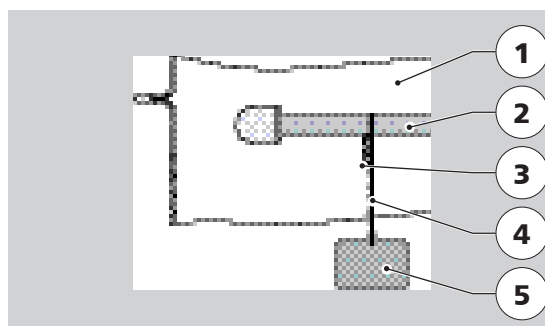

7 Eksploatācija

Šajā nodaļā ir aprakstīta iekārtas pareiza palaišana un ekspluatācija.

7.1 Palaišana un ekspluatācija

Palaišanas un ekspluatācijas laikā var rasties sekojoši draudi:



BĪSTAMI!

Lūdzu izlasīt sekojošās darba drošības instrukcijas pirms iekārtas palaišanas un ekspluatācijas. Šo noteikumu neievērošanas gadījuma iespējami smagi bojājumi.

Pārliecināties, ka darbiniekiem ir nepieciešamā kvalifikācija,  nodaļa 2.2.

Iespējama sprādzienbīstamas atmosfēras veidošanās

Sprādzienbīstamības risks

- Lietot personīgās aizsardzības līdzekļus,  nodaļa 2.3
- Nodrošināt pietiekamu vēdināšanu no augšpuses (caur atvērtu vāku) un, pirms apkopes un remonta darbu veikšanas, ir nepieciešams izmērīt gāzu koncentrāciju. Lietot respiratoru.
- Ja nepieciešams piekļūt iekārtai, tā ir pilnībā jāiztukšo un jāizvēdina.



UZMANĪBU!

Saskarsme ar neattīrītu notekūdeni

Saskaroties ar neattīrītiem notekūdeņiem, iespējams acu un ādas kairinājums, infekcijas draudi!

- Lietot personīgās aizsardzības līdzekļus,  nodaļa 2.3.
- Ja netīrais ūdens nokļuvis uz ādas, nekavējoties mazgājiet skarto vietu ar lielu daudzumu ūdens, ziepēm un dezinfekcijas līdzekli.
- Ja netīrais ūdens ir nokļuvis acīs, skalot acis ar lielu daudzumu ūdens. Ja acis turpina asarot, nekavējoties meklēt medicīnisko palīdzību
- Meklēt medicīnisko palīdzību gadījumā, ja novērojat šādus simptomus: asarojošas acis, galvassāpes, reibonis, slikta dūša, redzes problēmas

7.2 Palaišana

Šajā nodaļā ir aprakstīta iekārtas pareiza palaišana, ekspluatācija un nodošana lietotājam.

7.2.1 Sākotnējā palaišanas realizācija





Prasības iekārtas sākotnējai palaišanai:

- Ir jāpabeidz visi uzstādīšanas darbi,  nodaļa 6
- Visi cauruļvadi ir jāizskalo
- Iekārtas apakšdaļa ir jāizskalo (no iespējamiem uzstādīšanas atkritumiem)
- Iekārtā nesūcas ūdens

Nepieciešamais personāls:

- Iekārtas uzstādītājs
- Lietotājs vai īpašnieks

UZMANĪBU! Lai nodrošinātu iekārtas drošu darbību, ir jāveic darbības sekojošā secībā:

1. Izņemt kolekcējošo moduli un pludiņu,  nodaļa 7.2.2
2. Pabeigt iekārtas sākotnējo uzpildīšanu,  nodaļa 7.2.3
3. Uzstādīt pludiņu un kolekcējošo moduli,  nodaļa 7.2.4
4. Veikt inspekciju,  nodaļa 7.2.5
5. Nodot iekārtu ekspluatācijā īpašniekam vai lietotājam,  nodaļa 7.2.6

7.2.2 Pludiņa un koalescējošā moduļa izņemšana

Iekārta tiek piegādāta ar koalescējošo moduli un pludiņu ievietotu iekārtas apakšdaļā un iepakotu plēvē.

Gan pludiņš, gan koalescējošais modulis ir jāizņem no iekārtas pirms tās uzpildīšanas.

→ Izcelt vāku (1) no rāmja (2) un novietot blakus (lietot pacelšanas ierīci).

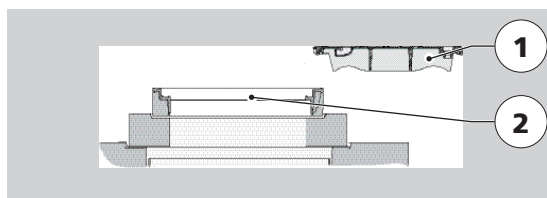

→ Pacelt un izņemt, virs atbalsta groza (4) esošo, koalescējošo moduli (2).

→ Pacelt un izņemt, atbalsta grozā (4) esošo pludiņu (2).

→ Noņemt loksnes no koalescējošā moduļa (2).

→ Glābāt koalescējošo moduli (1) un pludiņu (2) blakus iekārtai.

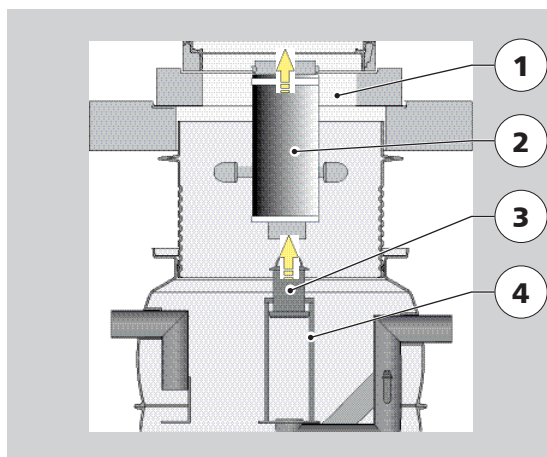

7.2.3 Iekārtas sākotnējā uzpildīšana

Šajā apakšnodaļā ir aprakstīta iekārtas sākotnējā uzstādīšana.



Iekārta var tikt uzpildīta ne tikai ar tīru ūdeni, bet arī ar lietusūdeni vai ražošanas ūdeni, ja ūdens kvalitāte atbilst normatīvos noteiktajai ūdens kvalitātei izlaidē.

Ja uzpildīšanai tiek lietots ūdens no izsūkņēšanas iekārtas, ir jādokumentē atbilstība sadzīves notekūdeņu piesārņojuma robežvērtību atbilstība normatīviem.

Darba uzņēmējam ir jāizsniedz attiecīgie dokumenti īpašniekam un lietotājam.

UZMANĪBU! Iekārtas apakšdaļa (1) ir jāpiepilda ar ūdeni līdz līmenim, kad ūdens sāk ieplūst izvada līnijā (3) vai kad ir sasniegts izvada līmenis (2).

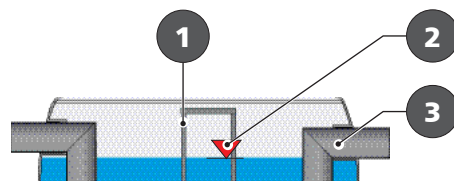

Pabeigt sākotnējo uzpildīšanu:

→ Uzpildīt caur augšdaļu (1).

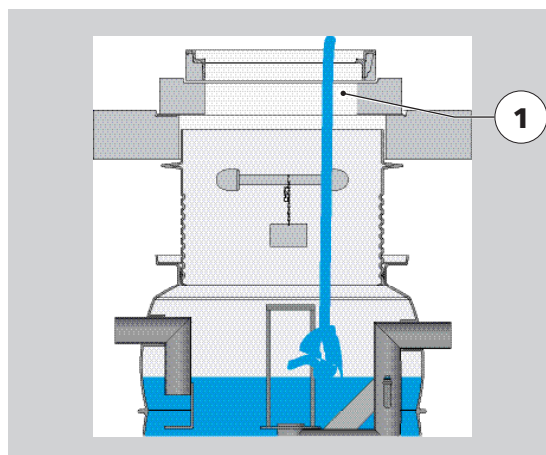

vai

→ Uzpildīt caur ievada cauruli (1).

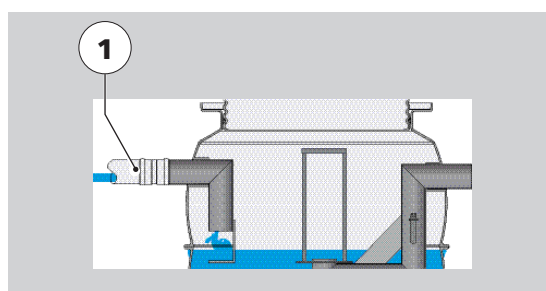

7.2.4 Pludiņa un koalescējošā moduļa uzstādīšana

Kad iekārta ir uzpildīta, var ievietot koalescējošo moduli un pludiņu.

UZMANĪBU! Pēc pludiņa ievietošanas tam ir jāatrodas zīm. attēlotajā pozīcijā,  zīm. pa labi.

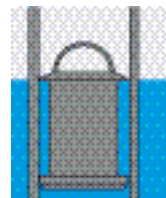

→ Caur iekārtas augšdaļu (1) ievietot pludiņu (2) atbalsta grozā (3).

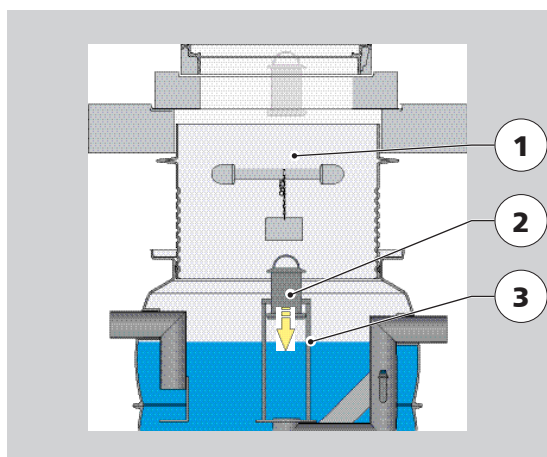

→ Caur iekārtas augšdaļu (1) ievietot koalescējošo moduli (2) un uzstādīt virs atbalsta groza (4)

UZMANĪBU! Uzstādīt koalescējošo moduli (4), tā lai tā apakšdaļā atbalstītos uz iegremdētās izvada caurules (5).

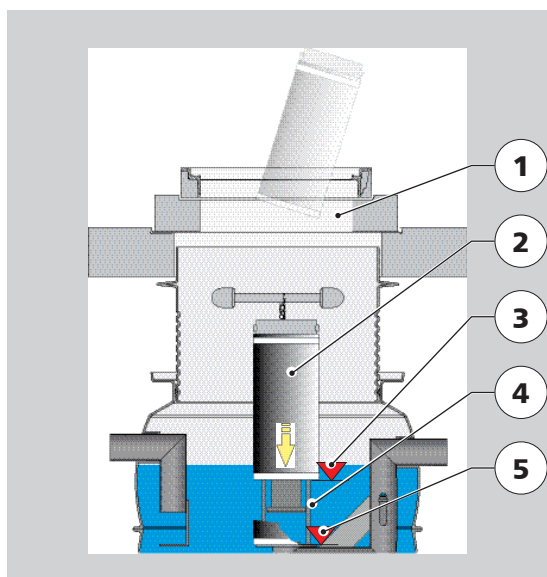

→ Ievietot vāku (1) atpakaļ rāmī (2) (lietot pacelšanas ierīci).

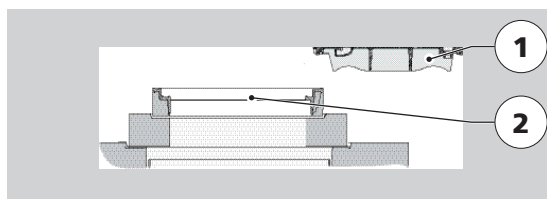

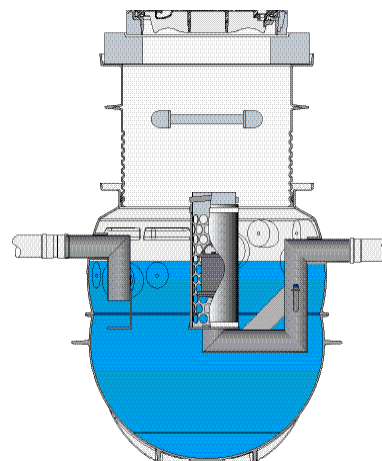

Iekārta ir gatava ekspluatācijai.



7.2.5 Pārbažu veikšana

Ir jāpārbauda sekojošas lietas pirms iekārtas sākotnējās palaišanas vai tās laikā:

- Galvenās pārbaudes
- Pārbaudīt ūdensnecaurlaidību saskaņā ar DIN 1999-100 (attiecināms tikai uz Vāciju, citās valstīs normatīvi var atšķirties)
- Pārbaudīt strukturālo stāvokli
- Pārbaudīt uzstādīto daļu stāvokli
- Pārbaudīt noslēdzējiem peldētspēju (pludiņš)
- Pārbaudīt signalizatoru (ja uzstādīts)
- Pārbaudīt vertikālo paaugstinājumu (ja tāds pastāv)
- Pārbaudīt inspekcijas šahtu (ja tāda uzstādīta)
- Pārbaudīt pludiņa pareizu pozīciju,  nodaļa 7.2.4
- Pārbaudīt koalescējošā moduļa pareizu pozīciju,  nodaļa 7.2.4

7.2.6 Nodošana īpašniekam vai lietotājam

Nodošanas procedūra:

1. Paskaidrot īpašniekam vai lietotājam kā darbojas iekārta
2. Nodot darbojošos iekārtu īpašniekam vai lietotājam
3. Nodrošināt pieņemšanas – nodošanas dokumentāciju ar iekārtas galveno informāciju un palaišanas datiem
4. Nodrošināt lietošanas pamācību

7.3 Eksploatācija





Šajā nodaļā ir aprakstīta iekārtas pareiza eksploatācija.

7.3.1 Pilna eksploatācija

UZMANĪBU! Iekārta var tikt lietota tikai tai paredzētai izmantošanai,  nodaļa 2.1.



Iekārta darbojas bez lietotāja iejaukšanās. Darbības laikā jāveic sekojošais:

- Lietotājs nodrošina Ikmēneša inspekciju,  nodaļa 7.3.2
- Lietotājs nodrošina regulāru apkopi,  nodaļa 8.2
- Ikgadējā apkope,  nodaļa 8.3
- Iekārtas inspekcija,  nodaļa 8.4

7.3.2 Ikmēneša apskate un apkope

Atverot iekārtas vāku, ir jāapskata sekojošas lietas:

- apakšdaļas un augšdaļas stāvoklis (skatoties no augšas)
- iekšējo detaļu stāvoklis (skatoties no augšas)
- paraugu ņemšanas šahtas stāvoklis (ja uzstādīts)
- izņemt rupjās peldošās daļiņas un utilizēt
- pārbaudīt vai pludiņš funkcionē:
 - Uzmanīgi stumt pludiņu (1) uz priekšu un atlaist vaļā.

Pludiņš(1) funkcionē pareizi, ja tas atgriežas sākotnējā pozīcijā (2).

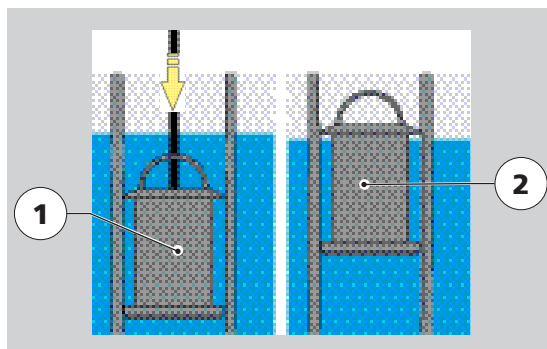

- Vizuāli pārbaudīt koalescējošā moduļa(1) porainību:

Koalescējošais modulis darbojas pareizi, ja ūdens līmeņa starpība moduļa iekšpusē (3) un ārpusē (2) ir mazāk nekā 100 mm.

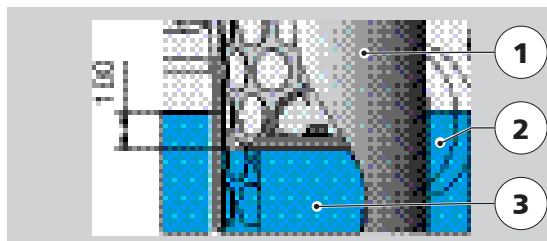

- Atdalīto nogulšņu daudzumus

UZMANĪBU! Ja nosēdzaļa ir līdz pusei aizpildīta, aizpildījums atzīmēts ar SF1,  tabula 15, iekārta ir pilnībā jāiztukšo,  nodaļa 7.4.

Tabula 15: Nosēdzaļas (ST) ½ aizpildījums

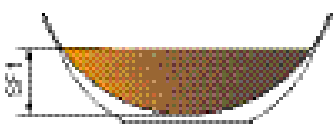
	Nom. Izmērs	SF	SF1	Zīm.
Tips	NS	Tips	-	
	[-]	[-]	[mm]	
Oleopator P un Oleopass P	3	450	320	
	3	670	450	
	3	950	450	
	6	660	720	
	6	1210	500	
	8	820	420	
	10	1080	580	

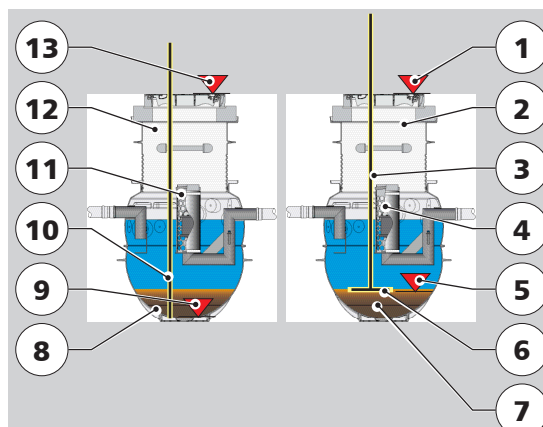

- Iekārtas vidū (12), blakus koalescējošam modulim (11), caur nogulšņu slāni (8) nolaiž stieni (10) līdz līmenim (9).
- Uz stieņa (10) atzīmēt esošo līmeni (13). Izvelk stieni no iekārtas un nosaka izmēru līdz atzīmētai vietai (izmērs = H1).
- Nostiprina plāksni (6) uz stieņa (3) un ievieto to iekārtā līdz līmenim, kad plāksne (6) atduras pret nogulšņu slāni (7).
- Atzīmē līmeni (1) uz stieņa (3), izvelk to no iekārtas un nosaka izmēru no plāksnes līdz atzīmētai vietai (izmērs = H2).
- $H2 - H1 =$ esošā nogulšņu slāņa biezums.



Ja izmērītais nogulšņu slāņa biezums ir lielāks par vērtību SF1,  tabula 15:

- Iztukšot iekārtu,  nodaļa 7.4.

- Noteikt atdalīto naftas produktu daudzumu

UZMANĪBU! Ja separatora daļa ir līdz 80% aizpildīta, aizpildījums atzīmēts ar Oil1,  tabula 16, iekārta ir pilnībā jāiztukšo,  nodaļa 7.4.

Tabula 16: Separatora 80% aizpildījums

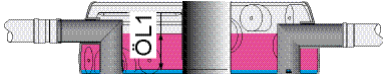
	Nom. Izmērs	SF	Oil1	Zīm.
Tips	NS [-]	Tips [-]	- [mm]	
Oleopator P un Oleopass P	3	450	170	
	3	670	170	
	3	950	170	
	6	660	170	
	6	1210	170	
	8	820	190	
	10	1080	190	

- Iekārtas vidū (2), blakus koalescējošam modulim (3), nolaiž stieni (3) līdz līmenim (5).
- Uz stieņa (3) atzīmēt esošo līmeni (1). Izvelk stieni no iekārtas un nosaka izmēru līdz atzīmētai vietai (izmērs = H1).

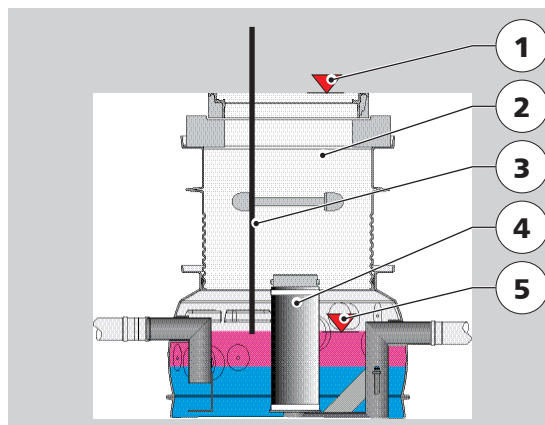

- Uzklāj uz stieņa gala, aptuveno 300 mm garumā, ūdens līmeņa indikatora pastu (1), meklēt  specializētajos veikalos.

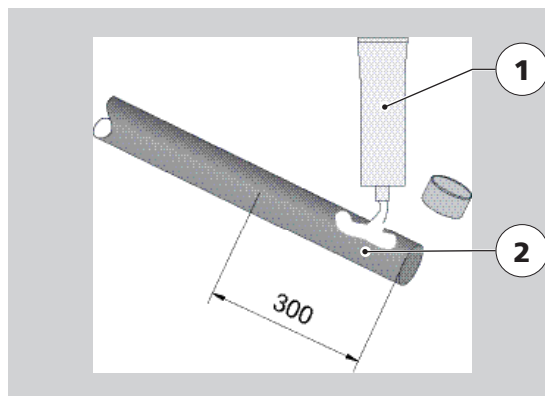

- Ievietot ieziesto (4) stieņa galu (2) naftas produktu slānī (5) tā, lai no augšas paliku redzams aptuveni 55 mm garš stieņa posms, uz kura ir uzziesta ūdens līmeņa indikatora pasta.
- Uz stieņa (2) atzīmēt esošo līmeni (1) un izvelk stieni no iekārtas.

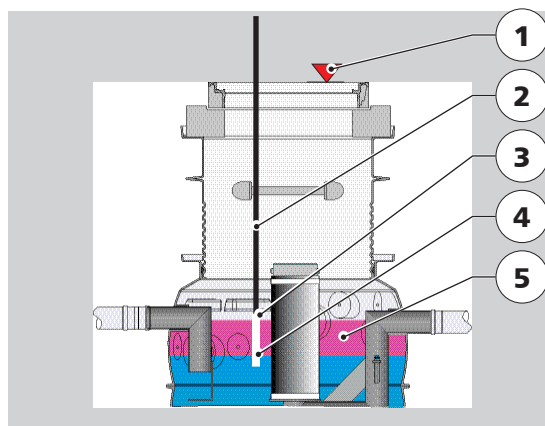

- Izmērīt attālumu no iepriekš uz stieņa atzīmētās vietas (1) līdz vietai (3), kur ūdens līmeņa indikatora pasta (4) ir mainījusi krāsu.
- $H2 - H1 =$ esošā naftas produktu slāņa biezums.

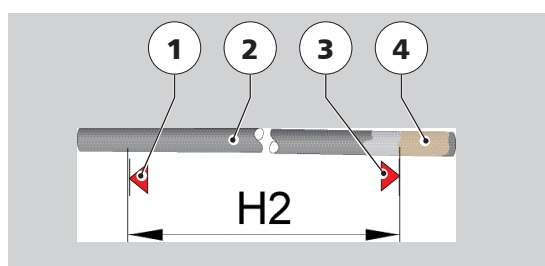

Ja izmērītais naftas produktu slāņa biezums ir vienāds vai lielāks par vērtību Oil1,  tabula 16:

- Iztukšot iekārtu,  nodaļa 7.4.

7.4 Iztukšošana

Šajā nodaļā ir aprakstīta pareiza iekārtas iztukšošana ar izsūknēšanas iekārtu.

UZMANĪBU! Iekārta ir jāiztukšo nekavējoties šādos gadījumos:

- Nosēdodaļa ir 50% aizpildīta
- Separators daļā ir uzkrājušies naftas produkti 80% no max. pieļaujamā daudzuma



Iekārtas iztukšošanas pilnais tilpums:

1.15 x kopējais tilpums,  Orģinālā informācijas plāksnīte.

Ir jānodrošina pietiekami liela izsūknēšanas iekārta.

Iekārtas iztukšošana un izsūknēšana (ar izsūknēšanas iekārtu) ir jāveic sertificētai kompānijai.

UZMANĪBU! Ir nepieciešama atbilstība nacionālajiem standartiem.

Iekārtas ir jāiztukšo ekspluatācijas pārtraukuma laikā (iekārtā neieplūst ūdens).



Ir lietderīgi iegādāties un lietot otru maiņas koalescējošo moduli, jo gadījumos, kad pirmais modulis ir jāizņem un jātīra, var samazināt iekārtas apkopes laiku.

Netīro koalescējošo moduli var iztīrīt vēlāk. Tomēr, lai novērstu moduļa izžūšanu, koalescējošais modulis ir jāglabā konteinerā vai plastmasas maisā, kas ir piepildīts ar ūdeni.

- Izņemt vāku (1) no rāmja (2) un nolikt malā (lietot nepieciešamos pacelšanas palīg līdzekļus).

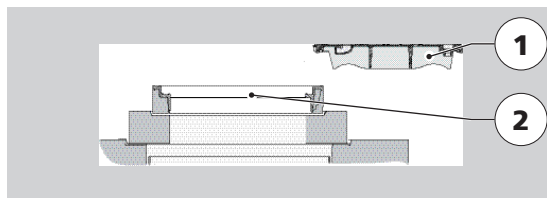

- Izvilkt koalescējošo moduli (2, max. svars aptuveni 10 kg) virs ūdens virsmas (4) un ļauj tam nedaudz notecēt (3).
- Izņemt koalescējošo moduli (2) no iekārtas augšdaļas (1) un iztīrīt to.

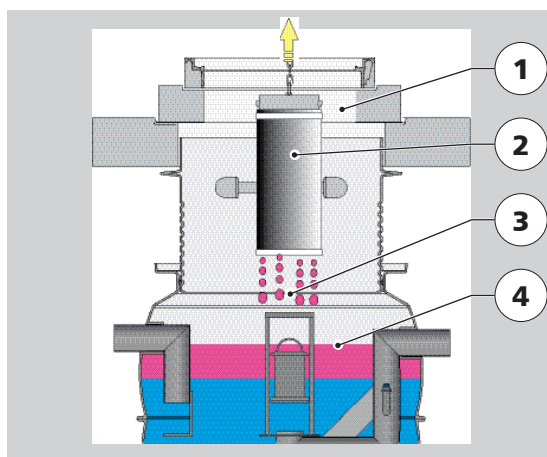

Koalescējošajam materiālam (5) ir jāpaliek novietotam uz atbalsta groza (6) un savilktam ar Velkro siksnām (4), kad tiek tīrīts koalescējošais modulis (3).

Koalescējošais materiāls ir jānoņem no atbalsta groza tikai gadījumā, ja tas ir īpaši netīrs.

- Ievietot koalescējošo moduli (3) traukā (1).
- Tīrīt moduli (3) ar tīru ūdeni lietojot:
 - Šļūtene min. 3/4 collas pie vidēja spiediena (min. 4 bar)
 - Augstspiediena iekārtu pie max. 60 bar un aukstu ūdeni

Tikai tad, ja tas ir absolūti nepieciešams:

- Augstspiediena iekārtu pie max. 60 bar un karstu ūdeni (60°C) ar separatoram draudzīgu mazgāšanas līdzekli

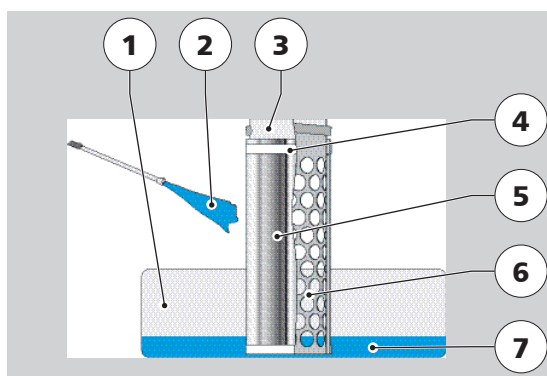



Ir lietderīgi iegādāties un lietot otru maiņas pludiņu, jo gadījumos, kad pirmais pludiņš ir jāizņem un jātīra, var samazināt iekārtas apkopes laiku.

Netīro pludiņu var iztīrīt vēlāk. Tomēr, lai novērstu izžūšanu, pludiņš ir jāglabā konteinerā vai plastmasas maisā, kas ir piepildīts ar ūdeni.

- Izvilkt pludiņu (2, max. svārs aptuveni 5 kg) virs ūdens virsmas (4) un ļauj tam nedaudz notecēt (3).
- Izņemt pludiņu (2) no iekārtas augšdaļas (1) un iztīrīt to.

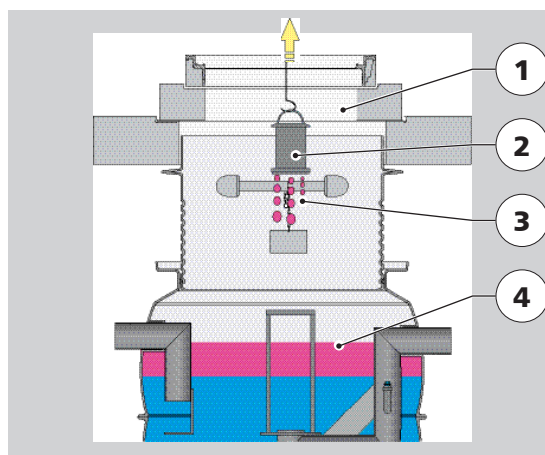

- Ievietot pludiņu (2) traukā (3).
- Tīrīt pludiņu(2) ar tīru ūdeni lietojot:
 - Šļūtene min. 3/4 collas pie vidēja spiediena (min. 4 bar)
 - Augstspiediena iekārtu pie max. 60 bar un aukstu ūdeni
 - Augstspiediena iekārtu pie max. 60 bar un karstu ūdeni (60°C) ar separatoram draudzīgu mazgāšanas līdzekli

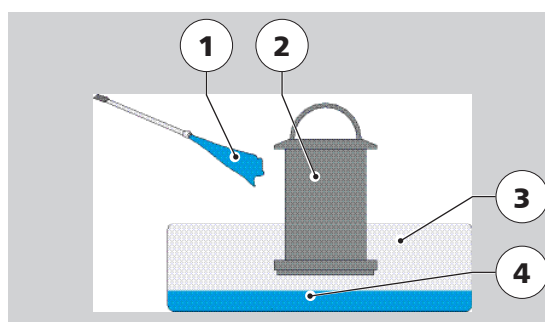

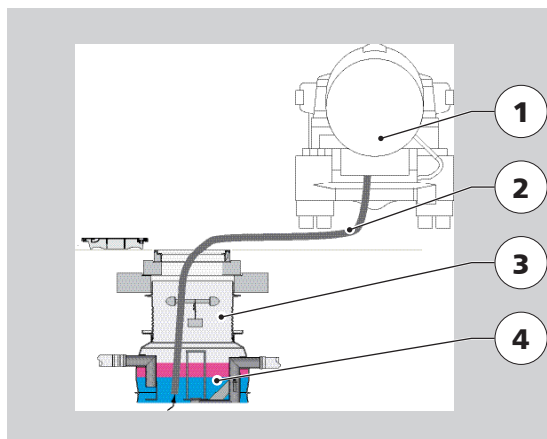

UZMANĪBU! Ūdens, kas tiek izmantots tīrīšanai (4+7), sakrājas traukā un var tikt novadīts atpakaļ iekārtā, kad tā atkal tiek iedarbināta.

- Ievietot izsūkņēšanas šļūteni (2) separatora iekārtā caur augšdaļas sistēmu (3) un pilnībā iesūknē saturu mašīnā (1).

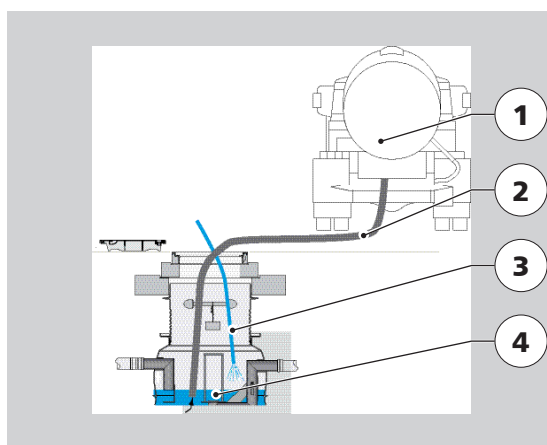

- Mazgā iekārtas iekšpusi un detaļas ar tīrā ūdens šļūteni (3) vai augstspiediena tīrā ūdens šļūteni.
- Iesūknē visu tīrīšanas ūdeni (4) mašīnā (1).
- Izņem šļūteni (2), iztukšošana ar izsūkņēšanas mašīnu (1) ir pabeigta.



- Uzpildīt iekārtas apakšdaļu,  nodaļa 7.2.3
- Uzstādīt pludiņu un koalescējošo moduli,  nodaļa 7.2.4

Iekārta ir gatava palaišanai.

8 Apkope

Lai nodrošinātu iekārtas ilgu kalpošanas laiku un nevainojamu darbību, ir obligāti nepieciešama regulāra apkope un pārbaudes.

Šajā nodaļā ir aprakstīti visi nepieciešamie apkopes pasākumi.

8.1 Darba drošība veicot apkopi un inspekciju

Veicot iekārtas apkopes darbus, var rasties sekojoši draudi:



BĪSTAMI!

Lūdzu izlasīt sekojošās darba drošības instrukcijas pirms iekārtas pārbaūžu un apkopes darbu veikšanas. Šo noteikumu neievērošanas gadījumā iespējami smagi bojājumi un nāve.

Pārliecināties, ka darbiniekiem ir nepieciešamā kvalifikācija,  nodaļa 2.2.

Iespējama sprādzienbīstamas atmosfēras veidošanās

Sprādzienbīstamības risks

- Lietot personīgās aizsardzības līdzekļus,  nodaļa 2.3
- Nodrošināt pietiekamu vēdināšanu no augšpusē (caur atvērtu vāku) un, pirms apkopes un remonta darbu veikšanas, ir nepieciešams izmērīt gāzu koncentrāciju. Lietot respiratoru.
- Ja nepieciešams piekļūt iekārtai, tā ir pilnībā jāiztukšo un jāizvēdina.



UZMANĪBU!

Saskarsme ar neattīrītu notekūdeni

Saskaroties ar neattīrītiem notekūdeņiem, iespējams acu un ādas kairinājums, infekcijas draudi!

- Lietot personīgās aizsardzības līdzekļus,  nodaļa 2.3.
- Ja netīrais ūdens nokļuvis uz ādas, nekavējoties mazgājiet skarto vietu ar lielu daudzumu ūdens, ziepēm un dezinfekcijas līdzekli.
- Ja netīrais ūdens ir nokļuvis acīs, skalot acis ar lielu daudzumu ūdens. Ja acis turpina asarot, nekavējoties meklēt medicīnisko palīdzību
- Meklēt medicīnisko palīdzību gadījumā ja novērojat šādus simptomus: asarojošas acis, galvassāpes, reibonis, slikta dūša, redzes problēmas



UZMANĪBU!

Asas malas, kas radušās materiālu griešanas laikā

Traumas nolietotu detaļu dēļ

- Valkāt personīgās aizsardzības līdzekļus,  nodaļa 2.3

8.2 Apkopes darbi iekārtas lietotājam

Sekojošā tabulā uzskaitīti apkopes darbi, ko var veikt iekārtas lietotājs.

Tabula 17: Nepieciešamie apkopes darbi

Apkopes darbi	Apraksts	
Tīrīt koalescējošo moduli	Izņemt, tīrīt un aizvietot koalescējošo moduli	7.2.4 7.4
Tīrīt pludiņu	Izņemt, tīrīt un aizvietot pludiņu	7.2.4 7.4
Pārbaudes	Veikt pārbaudes (izņemot galveno pārbaudi)	7.2.5

8.3 Apkopes darbi apmācītam profesionālim

UZMANĪBU! Ir jāveic ikgadēja iekārtas apkope un iztukšošana, saskaņā ar ražotāja instrukcijām.



Ja apkops darbu laikā tiek atklāti defekti, tie ir nekavējoties jānovērš.

Apkopes un remonta darbi ir jāreģistrē darba žurnālā.

8.4 Oficiālās pārbaudes

UZMANĪBU! Iekārtai ir jāiztukšo, jāizmazgā un jāveic galvenā, visu elementu pārbaude vismaz ik pēc 5 gadiem (galvenā pārbaude).

Galvenajā pārbaudē ir jāpievērš uzmanība sekojošām lietām:

- Kādā stāvoklī ir iekārtas apakšdaļa, sastāvdaļas un augšdaļas sistēma utt.?
- Vai pievienotie cauruļvadi ir labā stāvoklī?
- Vai iekārta ir ūdensdroša ( DIN 1999-100 tests)?
- Vai automātiskā noslēdzējierīce (pludiņš) ir labā stāvoklī?
- Vai tiek veidots darbu uzskaites žurnāls un visi ieraksti ir pilnīgi?
- Vai ir ieraksti par iekārtas iztukšošanu un tīrīšanu?
- Vai ir visi nepieciešamie dokumenti (atļaujas, iztukšošanas plāns, ekspluatācijas rokasgrāmata, utt.)?



Ja pārbaudes laikā tiek atklāti defekti, tie ir jālabo nekavējoties.

Pārbaudes un labošanas darbi ir jāatzīmē darbu uzskaites žurnālā, kas jāievada darbības žurnālā.

8.5 Darbu uzskaites žurnāls

UZMANĪBU! Ir nepieciešams darbu uzskaites žurnāls.

Ir jāievada sekojoši dati un informācija:

- Datumi, kuros veiktas regulārās pārbaudes un apkopes
- Defekti, defektu cēlonis, defektu novēršanas metodes
- Veikto remonta darbu / apkopes datums
- Veikto testu datums

Darbu uzskaites žurnāla veidošana piedāvā daudzas priekšrocības, piem., var izsekot apkopes darbu grafikam un plānot remonta darbus.

9 Defektu likvidēšana un remonts

Šajā nodaļā ir aprakstīta iekārtas pareiza defektu likvidēšana un remonta darbi.

9.1 Darba drošība likvidējot defektus un remontējot

Veicot iekārtas apkopes darbus, var rasties sekojoši draudi:



BĪSTAMI!

Lūdzu izlasīt sekojošās darba drošības instrukcijas pirms iekārtas pārbaužu un apkopes darbu veikšanas. Šo noteikumu neievērošanas gadījumā iespējami smagi bojājumi un nāve.

Pārliecināties, ka darbiniekiem ir nepieciešamā kvalifikācija,  nodaļa 2.2.

Iekārtas lietotajam ir jāveic tikai šajā rokasgrāmatā aprakstītie darbi.

Citu darbu veikšanai ir nepieciešama apmācība un pieredze darbā ar naftas produktu atdalītājiem.

Iespējama sprādzienbīstamas atmosfēras veidošanās

Sprādzienbīstamības risks

- Lietot personīgās aizsardzības līdzekļus,  nodaļa 2.3
- Nodrošināt pietiekamu vēdināšanu no augšpusēs (caur atvērtu vāku) un, pirms apkopes un remonta darbu veikšanas, ir nepieciešams izmērīt gāzu koncentrāciju. Lietot respiratoru.
- Ja nepieciešams piekļūt iekārtai, tā ir pilnībā jāiztukšo un jāizvēdina.



UZMANĪBU!

Saskarsme ar neattīrītu notekūdeni

Saskaroties ar neatdītajiem notekūdeņiem, iespējams acu un ādas kairinājums, infekcijas draudi!

- Lietot personīgās aizsardzības līdzekļus,  nodaļa 2.3.
- Ja netīrais ūdens nokļuvis uz ādas, nekavējoties mazgājiet skarto vietu ar lielu daudzumu ūdens, ziepēm un dezinfekcijas līdzekli.
- Ja netīrais ūdens ir nokļuvis acīs, skalot acis ar lielu daudzumu ūdens. Ja acis turpina asarot, nekavējoties meklēt medicīnisko palīdzību
- Meklēt medicīnisko palīdzību gadījumā ja novērojat šādus simptomus: asarojošas acis, galvassāpes, reibonis, slikta dūša, redzes problēmas

**UZMANĪBU!**

Asas malas, kas radušās materiālu griešanas laikā

Traumas nolietotu detaļu dēļ

- Valkāt personīgās aizsardzības līdzekļus,  nodaļa 2.3

9.2 Defektu novēršana

Zemāk esošajā tabulā var palīdzēt saprast, kas ir izraisījis kļūdas iekārtas darbībā un kas jā dara, lai tās novērstu.

Tabula 18: Defektu novēršana

Defekts	Cēlonis	Novēršana	Nepieciešams profesionāls personāls	
Defekts iekārtā vai detaļās				
Nobloķēšanās	Ir sasniegts max. pieļaujamais naftas produktu līmenis un pludiņš ir noslēdzies	Iztukšot iekārtu	-	7.3.2 7.4
	Pludiņa defekts	Pārbaudīt pludiņu un, ja vajadzīgs, nomainīt	-	7.3.2
	Aizsērējis koalescējošais modulis	Pārbaudīt porainību un, ja vajadzīgs, izmazgāt	-	7.3.2 7.4
	Iekārtas nepareiza darbība	Pārbaudīt funkcionalitāti	x	9.3

9.3 Remonts un rezerves daļas

Rezerves daļu pasūtīšanas jautājumu gadījumā kontaktējies ar ACO (www.aco.lv), minot uz iekārtas informācijas plāksnītes esošo informāciju,  nodaļa 1.1.

10 Darbības pārtraukšana, iztukšošana

Šajā nodaļā ir aprakstīta iekārtas pareiza darbības pārtraukšana un iztukšošana.

10.1 Darba drošība pārtraucot iekārtas darbību, un iztukšošana

Veicot iekārtas darbības pārtraukšanu un iztukšošanu, var rasties sekojoši draudi:



BĪSTAMI!

Lūdzu izlasīt sekojošās darba drošības instrukcijas pirms iekārtas pārbaūžu un apkopes darbu veikšanas. Šo noteikumu neievērošanas gadījumā iespējami smagi bojājumi un nāve.

Pārliecināties, ka darbiniekiem ir nepieciešamā kvalifikācija,  nodaļa 2.2.

Pievērst uzmanību papildu drošības informācijai „Pārvadāšana un glabāšana,  nodaļa 3.1.

Iespējama sprādzienbīstamas atmosfēras veidošanās

Sprādzienbīstamības risks

- Lietot personīgās aizsardzības līdzekļus,  nodaļa 2.3
- Nodrošināt pietiekamu vēdināšanu no augšpuses (caur atvērtu vāku) un, pirms apkopes un remonta darbu veikšanas, ir nepieciešams izmērīt gāzu koncentrāciju. Lietot respiratoru.
- Ja nepieciešams piekļūt iekārtai, tā ir pilnībā jāiztukšo un jāizvēdina.



UZMANĪBU!

Saskarsme ar neattīrītu notekūdeni

Saskaroties ar neatdītajiem notekūdeņiem, iespējams acu un ādas kairinājums, infekcijas draudi!

- Lietot personīgās aizsardzības līdzekļus,  nodaļa 2.3.
- Ja netīrais ūdens nokļuvis uz ādas, nekavējoties mazgājiet skarto vietu ar lielu daudzumu ūdens, ziepēm un dezinfekcijas līdzekli.
- Ja netīrais ūdens ir nokļuvis acīs, skalot acis ar lielu daudzumu ūdens. Ja acis turpina asarot, nekavējoties meklēt medicīnisko palīdzību
- Meklēt medicīnisko palīdzību gadījumā ja novērojat šādus simptomus: asarojošas acis, galvassāpes, reibonis, slikta dūša, redzes problēmas

**UZMANĪBU!**

Asas malas, kas radušās materiālu griešanas laikā

Traumas nolietotu detaļu dēļ

- Valkāt personīgās aizsardzības līdzekļus,  nodaļa 2.3

10.2 Iekārtas darbības pārtraukšana bojājumu gadījumā

Darbības pārtraukšanas secība:

1. Izņemt, iztīrīt un glabāt koalescējošo moduli un pludiņu atsevišķi
2. Iztukšot un iztīrīt apakšdaļu
3. Izskalot pievienotos cauruļvadus un izsūknē radušos notekūdeni
4. Aizvērt augšdaļu uzliekot vāku



Palaiet iekārtu saskaņā ar instrukcijām, kas aprakstītas  nodaļā 7.2.

10.3 Iekārtas darbības pārtraukšana

Darbības pārtraukšanas secība:

1. Iztukšot, iztīrīt un uzstādīt atpakaļ koalescējošo moduli
2. Iztukšot, iztīrīt un uzstādīt atpakaļ pludiņu
3. Iztukšot un iztīrīt apakšdaļu
4. Izskalot pievienotos cauruļvadus un izsūknē radušos notekūdeni
5. Piepildīt augšdaļu un apakšdaļu vai
5. Atrakt apakšdaļu un augšdaļu
6. Demontēt pievienotos cauruļvadus
7. Demontēt augšdaļu
8. Demontēt apakšdaļu
9. aizbērt būvbedri

10.4 Iztukšošana

lekārta sastāv no pārstrādājamiem materiāliem.

UZMANĪBU! Nepareiza atkritumu pārstrāde var radīt draudus videi. Ievērot reģionālos atkritumu izvešanas un apsaimniekošanas noteikumus.

- Atdalīt visas tērauda sastāvdaļas un pārstrādāt.
- Atdalīt visas gumijas sastāvdaļas un pārstrādāt.
- Atdalīt visas plastmasa sastāvdaļas un pārstrādāt.

Pielikums nr. 1: Tabulu un ilustrāciju saraksts

Tabulu saraksts

Tabula 1:	Specifikācija produktu identifikācijai	6
Tabula 2:	Specifikācija produktu identifikācijai	7
Tabula 3:	Personāla kvalifikācija	11
Tabula 4:	Individuālās aizsardzības līdzekļi	12
Tabula 5:	Riska līmeņi	12
Tabula 6:	Transportēšanas apjoms un iekārtu Oleopator P un Oleopass P sastāvdaļas	18
Tabula 7:	Iekārtas apraksts	22
Tabula 8:	Vertikālais paaugstinājums	29
Tabula 9:	Uzstādīšanas situāciju pārskats	30
Tabula 10:	Specifikācija	32
Tabula 11:	Oleopator P Dimensijas	33
Tabula 12:	Oleopator P Dimensijas	34
Tabula 13:	Uzstādīšanas palīgīdzekļi	35
Tabula 14:	Apakšdaļas svars	40
Tabula 15:	Nosēddaļas (ST) ½ aizpildījums	58
Tabula 16:	Separatora 80% aizpildījums	59
Tabula 17:	Nepieciešamie apkopes darbi	65
Tabula 18:	Defektu novēršana	68

Ilustrāciju saraksts

Zīm. 1:	Sastāvdaļas	23
Zīm. 2:	Uzstādīšanas piemērs	24
Zīm. 3:	Uzstādīšanas piemērs	26
Zīm. 4:	Vertikālais paaugstinājums	29
Zīm. 5:	Iekārtas izmēri	33
Zīm. 6:	Zemes darbi un uzstādīšana	36
Zīm. 7:	Pārplūdes līnijas sastāvdaļas	37

Oleopator P atbilstības deklarācijas

Oleopator P

Naftas produktu atdalīšanas iekārta – pilnīga iztukšošana / kompakta forma – polietilēns (PE-HD) / uzstādīšana gruntī.

Ražotājs

■ **ACO Passavant GmbH**
Ulsterstrasse 3
36269 Philippsthal

ar šo deklarē, ka iekārta:

■ **Oleopator P**

atbilst regula:

■ **2006/42/EC** **Mašīnērijas Direktīva**

Mašīnas sastāvdaļas saskaņā ar sekojošām direktīvām:

■ **98/336/EEC** **EMV Direktīva**
 ■ **92/31/EEC** **EMV Direktīva**

Tiek piemēroti šādi standarti:

■ **EN 858** **2005/-02 edition**
 ■ **DIN 1999-100** **2003/-02 edition**
 ■ **EN ISO 12100-1** **2009/-02 edition**
 ■ **EN ISO 12100-2** **2009/-02 edition**
 ■ **DIN EN 60335** **2008/-02 edition**

Tika piesaistītas sekojošas institūcijas:

■ - -

Pielikumi:

■ -

Piezīmes

■ **Naftas produktu atdalīšanas iekārta atdala minerālās izcelsmes eļļas no notekūdeņiem ar gravitācijas metodi, tādējādi aizsargājot drenāžas un kanalizācijas sistēmas.**

Pielikumi:

■ **Mr Alexander Brinkhoff** **ACO Passavant GmbH**
Im Gewerbepark 11c
36457 Stadtlengsfeld

Philippsthal, 15.07.2011

■ **Mr Ralf Sand**



General Manager
ACO Passavant GmbH

Oleopass P atbilstības deklarācijas

Oleopass P

Naftas produktu atdalīšanas iekārta – pilnīga iztukšošana / kompakta forma – polietilēns (PE-HD) / uzstādīšana gruntī.

Ražotājs		
■	ACO Passavant GmbH Ulsterstrasse 3 36269 Philippsthal	
ar šo deklarē, ka iekārta:		
■	Oleopass P	
atbilst regula:		
■	2006/42/EC	Mašīnērijas Direktīva
Mašīnas sastāvdaļas saskaņā ar sekojošām direktīvām:		
■	98/336/EEC	EMV Direktīva
■	92/31/EEC	EMV Direktīva
Tiek piemēroti šādi standarti:		
■	EN 858	2005/-02 edition
■	DIN 1999-100	2003/-02 edition
■	EN ISO 12100-1	2009/-02 edition
■	EN ISO 12100-2	2009/-02 edition
■	DIN EN 60335	2008/-02 edition
Tika piesaistītas sekojošas institūcijas:		
■	-	-
Pielikumi:		
■	-	
Piezīmes		
■	Naftas produktu atdalīšanas iekārta atdala minerālās izcelsmes eļļas no notekūdeņiem ar gravitācijas metodi, tādējādi aizsargājot drenāžas un kanalizācijas sistēmas.	
Pielikumi:		
■	Mr Alexander Brinkhoff	ACO Passavant GmbH Im Gewerbepark 11c 36457 Stadtlengsfeld
Philippsthal, 15.07.2011		
■	Mr Ralf Sand	 General Manager ACO Passavant GmbH

SIA "ACO Nordic"

Ganību dambis 7a, Rīga, LV-1045

Tel.: +371 67377927

Fax: +371 67828430

E-mails: info@aco-nordic.lv

www.aco.lv

